

# 富士見市びん沼自然公園整備工事

その他公園施設 設計図書

## 数量計算書

令和2年7月

埼玉県富士見市

■びん沼自然公園整備工事【仕様書】

(1/2)

レベル3 (種別)	レベル4 (細別)	レベル5 (規格)	明細	単位	数量	摘要
造成工						
	掘削工	土砂掘削	機械掘削押土 BD-20 t	m <sup>3</sup>	1199.5	
	盛土工	流用土盛土	普通21 t級	m <sup>3</sup>	1018.7	
	作業残土処理工	作業残土処理	BH0.45 10 t DT DID17.5km以下 土砂	m <sup>3</sup>	180.7	
	法面整形工	盛土法面整形	クローラ型(法面バケット付) 山積0.8m <sup>3</sup> 平積0.6m <sup>3</sup>	m <sup>2</sup>	319.2	
構造物土工						
	床掘り		土砂 山積0.28m <sup>3</sup> 平積0.2m <sup>3</sup>	m <sup>3</sup>	837.5	
	埋戻し		土砂 山積0.28m <sup>3</sup> 平積0.2m <sup>3</sup>	m <sup>3</sup>	446.9	
	作業残土処理		BH0.45 10 t DT DID17.5km以下 土砂	m <sup>3</sup>	390.5	
構造物取壊し工						
	舗装版取壊し	アスファルト舗装 t 50	BH0.35 10 t DT L=4.0km	m <sup>2</sup>	723.0	
	歩車道境界ブロック撤去			m	141.0	
	地先境界ブロック撤去			m	25.0	
	車止め撤去			基	5.0	
	トイレ		見積	箇所	1.0	
	メッシュフェンス			m	150.0	
	擬木柵			m	78.0	
	壁			m	6.0	
	給水管			m	90.0	
	電線管			m	90.0	
	H. H			箇所	4.0	
	イハート樹-1			箇所	9.0	
	イハート樹-2			箇所	1.0	
	汚水管			m	28.7	
	浄化槽			箇所	1.0	
	殻運搬処理	コンクリート (無筋)		m <sup>3</sup>	3.5	
		鉄筋コンクリート (現場打)		m <sup>3</sup>	9.2	
		鉄筋コンクリート (二次製品)		m <sup>3</sup>	5.7	
		アスファルト		m <sup>3</sup>	36.2	
		金属くず		m <sup>3</sup>	1.9	
		廃プラスチック類		m <sup>3</sup>	10.1	
	廃材処理費	コンクリート (無筋)		t	8.3	
		鉄筋コンクリート (現場打)		t	23.0	
		鉄筋コンクリート (二次製品)		t	14.3	
		アスファルト		t	77.7	
		金属くず		t	2.1	
		廃プラスチック類		t	3.5	
園路広場整備工						
	アスファルト舗装 (車道、駐車場)	再生密粒度AS t 250	機械施工(施工幅3.0m)	m <sup>2</sup>	4,217.0	
	アスファルト舗装 (歩道)	t 100		m <sup>2</sup>	188.5	
	平板ブロック舗装	t 300	規模100㎡以上	m <sup>2</sup>	1,314.0	
	コンクリート舗装	t 200		m <sup>2</sup>	183.0	
	小舗石舗装	t 270		m <sup>2</sup>	368.0	
	芝生舗装	t 100、ノシバ100%貼	野芝べた張り 芝串なし	m <sup>2</sup>	3,390.0	
	歩車道境界縁石-1	150/170×200×600		m	413.3	
	歩車道境界縁石-2	150~160/170×100~200×600		箇所	7.0	
	歩車道境界縁石-3	150×70×600		m	24.2	
	見切り材	アルミ、L2000	見積	m	146.0	
駐車場区画線設置工						
	実線	(W150)	溶融式	m	1,288.9	
	実線	(W100)	溶融式	m	228.0	駐輪場
	ゼブラ：実線	(W150)	溶融式	m	10.6	
	身障者シンボルマーク		見積	箇所	4.0	
給水整備工						
	給水管 φ40	H I V P φ40		m	90.0	
	給水管 φ25	H I V P φ25		m	32.0	
	給水管 φ20	H I V P φ20		m	2.0	
	止水栓 φ40	埋設用止水栓 φ40		個	1.0	
	埋設標			個	6.0	
排水整備工						
	集水樹	内径50樹		箇所	10.0	
	浸透トレンチ	長尺U型側溝120×150		m	172.2	
		有孔管VU200		m	172.2	
	汚水管	VU φ100		m	112.0	
	コンクリート樹	内径70樹		箇所	1.0	
	小口径樹 (SM)	200φ×100φ		個	6.0	
電気整備工						
	【構内配電線路設備】					
	公園分電盤	1φ3W200/100V	見積	面	1.0	
	トイレ分電盤	1φ2W100V 50/20AT	見積	面	1.0	
	倉庫分電盤①	1φ3W200/100V	見積	面	1.0	
	倉庫分電盤②	1φ3W200/100V	見積	面	1.0	
	炊事場分電盤	1φ3W200/100V	見積	面	1.0	
	ハンドホールH2-9 (900° ×900)	鉄蓋付600φR8K-60重耐重(80KN)		箇所	12.0	
	ケーブル埋標	コンクリート製		基	12.0	
	PAS (開閉器)	7.2kV300A LA/VT内蔵型SOG付		基	1.0	
	EM-CEEケーブル	2sq-2C		m	7.0	
	EM-CETケーブル	150sq		m	378.7	
		38sq		m	482.5	
		60sq-2C		m	94.5	
	EM-IE電線	2.0 x 1		m	573.6	
		22sq		m	377.0	
		8sq		m	380.4	
	電線管	FEP(30)		m	7.0	
		FEP(50)		m	475.5	
		FEP(65)		m	94.5	
		FEP(80)		m	771.4	
	【屋外灯設備】					
	LED街路灯	水銀灯400形器具相当	見積	基	6.0	
	街路灯用ポール	φ76		基	6.0	
	屋外灯 基礎	φ700×1,300		基	6.0	
	接地工事	D種		箇所	6.0	
	ケーブル埋標	コンクリート製		基	6.0	
	EM-CEケーブル	3.5sq-2C		m	333.5	
	電線管	FEP(30)		m	333.5	

■びん沼自然公園整備工事【仕様書】

(1/2)

レベル3 (種別)	レベル4 (細別)	レベル5 (規格)	明細	単位	数量	摘要
	【電灯設備】					
	LED照明器具	LSS1MP/RP-4-46	見積	基	6.0	
	防雨型コンセント	2P15A×2+ET		台	6.0	
	防雨型スイッチ	1P15A×1		台	3.0	
	スイッチボックス	1個用		台	3.0	
	アウトレットボックス	中型四角D=44		台	6.0	
	EM-EEFケーブル	2.0-3C		m	85.6	
	電線管	(G16)		m	85.6	
	屋外キュービクル	2400×1600×H2370		基	1.0	
	屋外キュービクル フェンス	H1800		m	12.5	
	屋外キュービクル 門扉	H1800W2000		基	1.0	
	埋設シート			m	624.9	
	電柱移設	既設		基	1.0	
施設整備工						
	車止め	H700		基	16.0	
	転倒防止柵 (駐輪)	W1000H650		基	0.0	
	展望台	H14300	見積	箇所	1.0	
	大型遊具	24838×16224×H8900	見積	箇所	1.0	
	洗い場	流し台	見積	基	1.0	
		作業テーブル	見積	基	2.0	
	水場屋根	6750×4450×H2500(桁下端)	見積	基	1.0	
	倉庫	3268×6271×H2588	見積	基	2.0	
	トイレ	男子用：大3、小4 女子用：大4 多目的用 オムツ交換室	見積	箇所	1.0	
	階段	W2250 6段		箇所	1.0	
	転落防止柵	H1100	見積	m	283.0	
	目かくしフェンス	H1800	見積	m	75.7	

## 数量総括表

---

## 数量総括表

レベル3 (種別)	レベル4 (細別)	レベル5 (規格)	単位	数量	摘要
造成工					
	掘削工	土砂掘削	m <sup>3</sup>	1199.5	
	盛土工	流用土盛土	m <sup>3</sup>	1018.7	
	作業残土処理工	作業残土処理	m <sup>3</sup>	180.7	
	法面整形工	盛土法面整形	m <sup>2</sup>	319.2	
構造物土工					
	床掘り		m <sup>3</sup>	837.5	
	埋戻し		m <sup>3</sup>	446.9	
	作業残土処理		m <sup>3</sup>	390.5	
構造物取壊し工					
	舗装版取壊し	アスファルト舗装 t 50	m <sup>2</sup>	723.0	
	歩車道境界ブロック 撤去		m	141.0	
	地先境界ブロック 撤去		m	25.0	
	車止め 撤去		基	5.0	
	トイレ		箇所	1.0	
	メッシュフェンス		m	150.0	
	擬木柵		m	78.0	
	壁		m	6.0	
	給水管		m	90.0	
	電線管		m	90.0	
	H. H		箇所	4.0	
	インバート柵-1		箇所	9.0	
	インバート柵-2		箇所	1.0	
	污水管		m	28.7	
	浄化槽		箇所	1.0	
	殻運搬処理	コンクリート (無筋)	m <sup>3</sup>	3.5	
		鉄筋コンクリート (現場打)	m <sup>3</sup>	9.2	
		鉄筋コンクリート(二次製品)	m <sup>3</sup>	5.7	

## 数量総括表

レベル3 (種別)	レベル4 (細別)	レベル5 (規格)	単位	数量	摘要
		アスファルト	m <sup>3</sup>	36.2	
		金属くず	m <sup>3</sup>	1.9	
		廃プラスチック類	m <sup>3</sup>	10.1	
	廃材処理費	コンクリート (無筋)	t	8.3	
		鉄筋コンクリート (現場打)	t	23.0	
		鉄筋コンクリート(二次製品)	t	14.3	
		アスファルト	t	77.7	
		金属くず	t	2.1	
		廃プラスチック類	t	3.5	
園路広場整備工					
	アスファルト舗装 (車道、駐車場)	t 250	m <sup>2</sup>	4,217.0	
	アスファルト舗装 (歩道)	t 100	m <sup>2</sup>	188.5	
	平板ブロック舗装	t 300	m <sup>2</sup>	1,314.0	
	コンクリート舗装	t 200	m <sup>2</sup>	183.0	
	小舗石舗装	t 270	m <sup>2</sup>	368.0	
	芝生舗装	t 100 ノシバ 100%貼	m <sup>2</sup>	3,390.0	
	歩車道境界縁石-1	150/170×200×600	m	413.3	
	歩車道境界縁石-2	150~160/170×100~200×600	箇所	7.0	
	歩車道境界縁石-3	150×70×600	m	24.2	
	見切り材	アルミ, L2000	m	146.0	
駐車場区画線設置工					
	実線	(W150)	m	1,288.9	
	実線	(W100)	m	228.0	駐輪場
	ゼブラ：実線	(W150)	m	10.6	
	身障者シンボルマーク		箇所	4.0	
給水整備工					
	給水管 φ40	H I V P φ40	m	90.0	
	給水管 φ25	H I V P φ25	m	32.0	

## 数量総括表

レベル3 (種別)	レベル4 (細別)	レベル5 (規格)	単位	数量	摘要
	給水管 φ20	H I V P φ20	m	2.0	
	止水栓 φ40	埋設用止水栓 φ40	個	1.0	
	埋設標		個	6.0	
排水整備工					
	集水桝	内径50桝	箇所	10.0	
	浸透トレンチ	長尺U型側溝120×150	m	172.2	
		有孔管VU200	m	172.2	
	汚水管	VU φ100	m	112.0	
	コンクリート桝	内径70桝	箇所	1.0	
	小口径桝 (SM)	200φ×100φ	個	6.0	
電気整備工					
	構内配電線路設備				
	公園分電盤	1φ3W200/100V	面	1.0	
	トイレ分電盤	1φ2W100V 50/20AT	面	1.0	
	倉庫分電盤①	1φ3W200/100V	面	1.0	
	倉庫分電盤②	1φ3W200/100V	面	1.0	
	炊事場分電盤	1φ3W200/100V	面	1.0	
	ハンドホールH2-9 900°×900	鉄蓋付600φR8K-60重耐重(80KN)	箇所	12.0	
	ケーブル埋標	コンクリート製	基	12.0	
	PAS(開閉器)	7.2kV300A LA/VT内蔵型SOG付	基	1.0	
	EM-CEEケーブル	2sq-2C	m	7.0	
	EM-CETケーブル	150sq	m	378.7	
		38sq	m	482.5	
		60sq-2C	m	94.5	
	EM-IE電線	2.0 x 1	m	573.6	
		22sq	m	377.0	
		8sq	m	380.4	
	電線管	FEP(30)	m	7.0	

## 数量総括表

レベル3 (種別)	レベル4 (細別)	レベル5 (規格)	単位	数量	摘要
		FEP(50)	m	475.5	
		FEP(65)	m	94.5	
		FEP(80)	m	771.4	
	屋外灯設備				
	LED街路灯	水銀灯400形器具相当	基	6.0	
	街路灯用ポール	φ76	基	6.0	
	屋外灯 基礎	φ700×1,300	基	6.0	
	接地工事	D種	箇所	6.0	
	ケーブル埋標	コンクリート製	基	6.0	
	EM-CEケーブル	3.5sq-2C	m	333.5	
	電線管	FEP(30)	m	333.5	
	電灯設備				
	LED照明器具	LSS1MP/RP-4-46	基	6.0	
	防雨型コンセント	2P15A×2+ET	台	6.0	
	防雨型スイッチ	1P15A×1	台	3.0	
	スイッチボックス	1個用	台	3.0	
	アウトレットボックス	中型四角D=44	台	6.0	
	EM-EEFケーブル	2.0-3C	m	85.6	
	電線管	(G16)	m	85.6	
	屋外キュービクル	2400×1600×H2370	基	1.0	
	屋外キュービクル フェンス	H1800	m	12.5	
	屋外キュービクル 門扉	H1800W2000	基	1.0	
	埋設ソト		m	624.9	
	電柱移設	既設	基	1.0	
施設整備工					
	車止め	H700	基	16.0	
	転倒防止柵 (駐輪)	W1000H650	基	0.0	
	展望台	H14300	箇所	1.0	



## 数量総括表

レベル3 (種別)	レベル4 (細別)	レベル5 (規格)	単位	数 量	摘 要
	大型遊具	24838×16224×H8900	箇所	1.0	
	洗い場	流し台	基	1.0	
		作業テーブル	基	2.0	
	水場屋根	6750×4450×H2500(桁下端)	基	1.0	
	倉庫	3268×6271×H2588	基	2.0	
	トイレ	男子用：大3、小4 女子用：大4 多目的用 オムツ交換室	箇所	1.0	
	階段	W2250 6段	箇所	1.0	
	転落防止柵	H1100	m	283.0	
	目かくしフェンス	H1800	m	75.7	

## 数量集計表

---

撤去工廃材処理工集計表

名	称	単位	数量		無筋コンクリート		鉄筋コンクリート(現場打)		鉄筋コンクリート(二次製品)		木くず		金属くず		アスコン殻		廃プラスチック類		石材		備考	
			数量	単位数量	数量 (m³)	単位数量	数量 (m³)	単位数量	数量 (m³)	単位数量	数量 (m³)	単位数量	数量 (m³)	単位数量	数量 (m³)	単位数量	数量 (m³)	単位数量	数量 (m³)	単位数量		数量 (m³)
アスファルト舗装		m2	723.0											0.05	36.15							
歩車道境界ブロック		m	141.0	0.006	0.82			0.03	4.51													
地先境界ブロック		m	25.0	0.004	0.11			0.01	0.33													
車止め		基	5.0	0.072	0.36							0.01	0.06									
メッシュフェンス		m	150.0	0.009	1.35							0.007	1.05									
擬木柵		m	78.0	0.010	0.78							0.0006	0.047				0.052	4.06				
壁		m	6.0	0.003	0.02			0.040	0.24													
給水管		m	90.0														0.0009	0.08				
電線管		m	90.0														0.0009	0.08				
H. H		箇所	4.0	0.02	0.08			0.120	0.48			0.03	0.120									
インバート樹-1		箇所	9.0									0.01	0.090				0.017	0.15				
インバート樹-2		箇所	1.0					0.180	0.18													
汚水管		m	28.7														0.011	0.32				
浄化槽		箇所	1.0			9.20	9.20					0.50	0.500				5.400	5.40				
構造物取壊し小計					3.52		9.20		5.74		0.00		1.86		36.15		10.09		0.00			
合計					3.5		9.2		5.7		0.0		1.9		36.2		10.1		0.0			
単位重量					2.35 t/m³		2.5 t/m³		2.5 t/m³		0.38 t/m³		1.13 t/m³		2.15 t/m³		0.35 t/m³		2.5 t/m³			
					8.3 t		23 t		14.3 t		0 t		2.1 t		77.7 t		3.53 t		0 t			

## 土工数量集計表

細 別	形状寸法	計 算 式	単 位	数 量
<b>造成</b>				
掘 削		1,199.5	m <sup>3</sup>	1,199.5
盛 土		1,120.6	m <sup>3</sup>	1,120.6
		地山土量=盛土/1.1	m <sup>3</sup>	1,018.7
残土		1,199.5 - 1,018.7	m <sup>3</sup>	180.7
<b>施設構造物土工</b>				
床 掘		837.5	m <sup>3</sup>	837.5
埋戻		402.2	m <sup>3</sup>	402.2
		地山土量=埋戻/0.9	m <sup>3</sup>	446.9
残土		837.5 - 446.9	m <sup>3</sup>	390.5

構造物作業土工

数量集計表

種 別	設計数量	単位	単位当りの数量				掘削量 (m3)	埋戻量 (m3)	残土量 (m3)	基面整正 (m2)
			床掘量 (m3)	埋戻量 (m3)	残土量 (m3)	基面整正 (m2)				
給水管 φ40	90.0	m	0.14	0.14	0.002	0.40	12.6	12.4	0.2	36.0
給水管 φ25	32.0	m	0.13	0.13	0.001	0.40	4.2	4.2	0.0	12.8
給水管 φ20	2.0	m	0.25	0.25	0.001	0.40	0.5	0.5	0.0	0.8
止水栓 φ20	1.0	個	0.09	0.04	0.05	0.16	0.1	0.0	0.1	0.2
集水桝	10.0	箇所	4.45	2.83	1.62	0.64	44.5	28.3	16.2	6.4
浸透トレンチ	172.2	m	0.94	0.10	0.84	0.70	161.9	17.2	144.6	120.5
汚水管	112.0	m	0.31	0.16	0.15	0.50	34.7	17.9	16.8	56.0
コンクリート桝	1.0	箇所	5.19	4.42	0.77	0.50	5.2	4.4	0.8	0.5
小口径桝 (SM)	6.0	個	0.02	0.00	0.02		0.1	0.0	0.1	0.0
屋外キュービクル 基礎	1.0	箇所	2.12	0.65	1.47	4.68	2.1	0.7	1.5	4.7
屋外キュービクル フェンス	12.5	m	0.18	0.16	0.02	0.05	2.3	2.0	0.3	0.6
屋外キュービクル 門扉	1.0	箇所	1.13	0.98	0.15	0.32	1.1	1.0	0.2	0.3
屋外灯 基礎	6.0	基	1.13	0.55	0.58	0.81	6.8	3.3	3.5	4.9
ハンドホール	12.0	基	5.40	4.00	1.40	1.44	64.8	48.0	16.8	17.3
配管土工	1.0	式	204.97	102.02	102.95		205.0	102.0	102.9	
車止め	16.0	基	0.18	0.00	0.18	0.25	2.9	0.0	2.9	4.0
展望台	1.0	箇所	51.40	22.20	29.20	54.00	51.4	22.2	29.2	54.0
大型遊具	1.0	箇所	51.60	34.90	16.70	28.50	51.6	34.9	16.7	28.5
洗い場 流し台	1.0	基	3.44	0.98	2.46	6.40	3.4	1.0	2.5	6.4
洗い場 作業テーブル	2.0	基	2.50	0.88	1.62	4.29	5.0	1.8	3.2	8.6
水場屋根	1.0	基	7.99	4.46	3.53	5.76	8.0	4.5	3.5	5.8
倉庫	2.0	基	6.11	3.87	2.24	33.46	12.2	7.7	4.48	66.9
階段	1.0	箇所	0.70	0.00	0.70	5.78	0.7	0.0	0.70	5.8
トイレ	1.0	箇所	84.06	25.51	58.55	74.26	84.1	25.5	58.55	74.3
転落防止柵	283.0	m	0.13	0.12	0.01	0.05	36.8	34.0	2.83	14.2
目かくしフェンス	75.7	m	0.47	0.38	0.09	0.15	35.6	28.8	6.81	11.4
計							837.5	402.2	435.3	540.7

電気配管土工事集計表 地中ルート

No	掘削 (m3)	埋戻し (m3)	残土処理 (m3)	山砂 (m3)	アスファルト切断 (m)	アスファルト舗装 (m2)	アスファルト取壊 (m3)	砕石 (m3)	ケーブル 埋設シート (m)	備 考
1	18.38	9.42	8.95	8.78					138.6	
2	23.64	12.12	11.52	11.29					178.3	
3	3.93	2.09	1.84	1.83					7.0	
4	39.73	18.54	21.19	21.12					50.5	
5	20.49	11.46	9.03	8.93					78.5	
6	21.16	10.12	11.04	11.00					26.9	
7	3.52	1.48	2.04	2.03					13.5	
8	45.17	21.16	24.01	23.92					74.6	
9	20.92	11.13	9.79	9.75					30.3	
10	3.93	2.20	1.73	1.72					11.0	
11	4.10	2.29	1.81	1.79					15.7	
計	204.97 m3	102.02 m3	102.95 m3	102.16 m3	m	m2	m3	m3	624.9 m	

敷地造成工計算書

測 点	距 離	掘 削 (CA)			盛 土 (BA)						摘 要
		面 積	平均面積	体 積	面 積	平均面積	体 積				
(北)											
NO. 0		0.11			38.20						
NO. 1	10.000	12.20	6.16	61.6	18.70	28.45	284.5				
NO. 2	10.000	35.10	23.65	236.5	11.90	15.30	153.0				
NO. 3	10.000	11.40	23.25	232.5	3.45	7.67	76.7				
NO. 4	10.000	11.90	11.65	116.5	3.59	3.52	35.2				
NO. 5	10.000	9.59	10.74	107.4	4.86	4.22	42.2				
NO. 6	10.000	9.72	8.73	87.3	5.78	5.32	53.2				
NO. 7	10.000	12.40	11.06	110.6	10.10	7.94	79.4				
NO. 8	10.000	6.10	9.25	92.5	2.87	6.49	64.8				
NO. 9	10.000	4.76	5.43	54.3	4.47	3.67	36.7				
NO. 10	10.000	3.80	4.28	42.8	6.33	5.40	54.0				
NO. 11	10.000	2.05	2.93	29.3	7.03	6.68	66.8				
NO. 12	10.000	1.80	1.93	19.3	13.90	10.47	104.6				
NO. 13	10.000	0.00	0.90	9.0	0.00	6.95	69.5				
小 計				1,199.5			1,120.6				
合 計				1,199.5			1,120.6				















電気整備工-1

数量調書

名 称	規 格	算 式	数 量
構内配電線路設備			
公園分電盤	1φ3W200/100V	N =	1.0 面
トイレ分電盤	1φ2W100V 50/20AT	N =	1.0 面
倉庫分電盤①	1φ3W200/100V	N =	1.0 面
倉庫分電盤②	1φ3W200/100V	N =	1.0 面
炊事場分電盤	1φ3W200/100V	N =	1.0 面
ハンドホール H2-9 900° × 900	鉄蓋付600φR8K-60重耐重 (80KN)	N =	12.0 箇所
ケーブル埋標	コンクリート製	N =	12.0 基
PAS(開閉器)	7.2k V300A LA/VT内蔵型 SOG付	N =	1.0 基
EM-CEEケーブル	2sq-2C	L =	7.0 m
EM-CETケーブル	150sq	L =	378.7 m
	38sq	L =	482.5 m
	60sq-2C	L =	94.5 m
EM-IE電線	2.0 x 1	L =	573.6 m
	22sq	L =	377.0 m
	8sq	L =	380.4 m
電線管	FEP(30)	L =	7.0 m
	FEP(50)	L =	475.5 m
	FEP(65)	L =	94.5 m
	FEP(80)	L =	771.4 m
屋外灯設備			
LED街路灯	水銀灯400形器具相当	N =	6.0 基
街路灯用ポール	φ76	N =	6.0 基
屋外灯 基礎	φ700×1,300	N =	6.0 基
接地工事	D種	N =	6.0 箇所
ケーブル埋標	コンクリート製	N =	6.0 基
EM-CEケーブル	3.5sq-2C	L =	333.5 m
電線管	FEP(30)	L =	333.5 m







材料計算書(構内配電線路設備)集計

びん沼自然公園														
項目		種別 摘要	計	EM-CEEケーブル	EM-CETケーブル		EM-CEケーブル	EM-IE電線			電線管			
				2sq-2C	38sq	150sq	60sq-2C	2.0	22sq	8sq	FEP(30)	FEP(50)	FEP(65)	FEP(80)
				FEP管内	FEP管内	FEP管内	FEP管内	管内	管内	管内	埋設	埋設	埋設	埋設
EM-CEEケーブル	2sq-2C FEP(30)	埋設	7	7								7		
EM-CETケーブル	150sq FEP(80)	埋設	378.7			378.7								378.7
EM-CETケーブル	38sq FEP(50)	埋設	475.5		475.5								475.5	
EM-CETケーブル	38sq FEP(80)	埋設	7		7									7
EM-CEケーブル	60sq-2C FEP(65)	埋設	94.5				94.5							94.5
EM-IE電線	2.0 x 1	管内	573.6					573.6						
EM-IE電線	22sq x 2	管内	188.5						377					
EM-IE電線	8sq x 2	管内	190.2							380.4				
電線管	FEP(80)	埋設	385.7											385.7
	合計数量(A)			7	482.5	378.7	94.5	573.6	377	380.4	7	475.5	94.5	771.4

拾い出し表(中集計)

びん沼自然公園				
項目		摘要	構内配電線路設備	計
EM-CEEケーブル	2sq-2C FEP(30)	埋設	7	7
EM-CETケーブル	150sq FEP(80)	埋設	188.5+190.2	378.7
EM-CETケーブル	38sq FEP(50)	埋設	164.3+132.6+178.6	475.5
EM-CETケーブル	38sq FEP(80)	埋設	7	7
EM-CEケーブル	60sq-2C FEP(65)	埋設	94.5	94.5
EM-IE電線	2.0 x 1	管内	94.5+164.3+132.6+182.2	573.6
EM-IE電線	22sq x 2	管内	188.5	188.5
EM-IE電線	8sq x 2	管内	190.2	190.2
電線管	FEP(80)	埋設	7+188.5+190.2	385.7
(合計)		17		2300.7

拾い出し表

びん沼自然公園【構内配電線路設備】								
No.	自	至	種類	名称	摘要	平面	立上, 立下	計
1	屋外キュービクル	高压引込	EM-CETケーブル	38sq FEP(80)	埋設	4.9+2.1		7
2	屋外キュービクル	予備	電線管	FEP(80)	埋設	4.9+2.1		7
3	屋外キュービクル	PAS警報	EM-CEEケーブル	2sq-2C FEP(30)	埋設	4.9+2.1		7
4	屋外キュービクル	トイレ分電盤	EM-CEケーブル	60sq-2C FEP(65)	埋設	3.6+46.9+26.9+11+2.5	1.8+1.8	94.5
5	屋外キュービクル	トイレ分電盤	EM-IE電線	2.0 x 1	管内	3.6+46.9+26.9+11+2.5	1.8+1.8	94.5
6	屋外キュービクル	倉庫分電盤①	EM-CETケーブル	38sq FEP(50)	埋設	3.6+46.9+26.9+4.3+35.5+7.6+31.5+4.4	1.8+1.8	164.3
7	屋外キュービクル	倉庫分電盤①	EM-IE電線	2.0 x 1	管内	3.6+46.9+26.9+4.3+35.5+7.6+31.5+4.4	1.8+1.8	164.3
8	屋外キュービクル	倉庫分電盤②	EM-CETケーブル	38sq FEP(50)	埋設	3.6+46.9+31.5+33.7+10.3+3	1.8+1.8	132.6
9	屋外キュービクル	倉庫分電盤②	EM-IE電線	2.0 x 1	管内	3.6+46.9+31.5+33.7+10.3+3	1.8+1.8	132.6
10	屋外キュービクル	炊事場分電盤	EM-CETケーブル	38sq FEP(50)	埋設	3.6+46.9+26.9+4.3+35.5+7.6+31.5+11+8.8+2.5		178.6
11	屋外キュービクル	炊事場分電盤	EM-IE電線	2.0 x 1	管内	3.6+46.9+26.9+4.3+35.5+7.6+31.5+11+8.8+2.5	1.8+1.8	182.2
12	屋外キュービクル	センターハウス分電盤	EM-CETケーブル	150sq FEP(80)	埋設	3.6+46.9+26.9+4.3+35.5+7.6+31.5+28.6	1.8+1.8	188.5
13	屋外キュービクル	センターハウス分電盤	電線管	FEP(80)	埋設	3.6+46.9+26.9+4.3+35.5+7.6+31.5+28.6	1.8+1.8	188.5
14	屋外キュービクル	センターハウス分電盤	EM-IE電線	22sq x 2	管内	3.6+46.9+26.9+4.3+35.5+7.6+31.5+28.6	1.8+1.8	188.5
15	屋外キュービクル	センターハウス動力盤	EM-CETケーブル	150sq FEP(80)	埋設	3.6+46.9+26.9+4.3+35.5+7.6+31.5+30.3	1.8+1.8	190.2
16	屋外キュービクル	センターハウス動力盤	電線管	FEP(80)	埋設	3.6+46.9+26.9+4.3+35.5+7.6+31.5+30.3	1.8+1.8	190.2
17	屋外キュービクル	センターハウス動力盤	EM-IE電線	8sq x 2	管内	3.6+46.9+26.9+4.3+35.5+7.6+31.5+30.3	1.8+1.8	190.2

器具名称	室名	全体 平面 図																													計							
LED街路灯 水銀灯400形器具相当		6																																				6
街路灯用ポール φ76		6																																				6
屋外灯基礎 φ700×1,300		6																																				6
接地工事 D種		6																																				6
ケーブル埋標 コンクリート製		6																																				6

材料計算書(屋外灯設備)集計

びん沼自然公園				
項目	種別 摘要	計	EM-CEケーブル	電線管
			3.5sq-2C	FEP(30)
			FEP管内	埋設
EM-CEケーブル	3.5sq-2C FEP(30)	埋設	333.5	333.5
合計数量(A)			333.5	333.5

拾い出し表(中集計)

びん沼自然公園				
項目		摘要	屋外灯設備	計
EM-CEケーブル	3.5sq-2C FEP(30)	埋設	146.9+186.6	333.5
(合計)		2		333.5

拾い出し表

びん沼自然公園【屋外灯設備】								
No.	自	至	種類	名称	摘要	平面	立上, 立下	計
1	屋外灯	左側	EM-CEケーブル	3.5sq-2C FEP(30)	埋設	25.2+57.4+56	1.8+1.3+1.3+1.3+1.3+1.3	146.9
2	屋外灯	右側	EM-CEケーブル	3.5sq-2C FEP(30)	埋設	64.3+2.2+16.3+32.9+8.6+6.4+41.1+4+2.5	1.8+1.3+1.3+1.3+1.3+1.3	186.6

室名器具表

電灯設備

No. 1

室名  器具名称	炊事場	倉庫①	倉庫②																															計					
LED照明器具																																							
LSS1MP/RP-4-46	2	2	2																																		6		
防雨型コンセント																																							
2P15A×2+ET	2	2	2																																			6	
防雨型スイッチ																																							
1P15A×1	1	1	1																																			3	
スイッチボックス																																							
1個用	1	1	1																																				3
アウトレットボックス																																							
中型四角D=44	2	2	2																																				6



材料計算書(電灯設備)集計

びん沼自然公園					
項目		種別		EM-EEFケーブル	電線管
		摘要	計	2.0-3C 管内	(G16) 露出
EM-EEFケーブル	2.0-3C (G16)	隠蔽	85.6	85.6	85.6
	合計数量(A)			85.6	85.6

拾い出し表(中集計)

びん沼自然公園				
項 目		摘要	電灯設備	計
EM-EEFケーブル	2.0-3C (G16)	露出	18.3+10.5+18.3+10.5+19.3+8.7	85.6
(合 計)		6		85.6

拾い出し表

びん沼自然公園【電灯設備】								
No.	自	至	種類	名称	摘要	平面	立上, 立下	計
1	倉庫①	コンセント	EM-EEFケーブル	2.0-3C (G16)	露出	3.1+5.7+3.1	1.9+1.9+1.9+.7	18.3
2	倉庫①	照明	EM-EEFケーブル	2.0-3C (G16)	露出	3.1+1.3+1.6+1.7	0.9+1.9	10.5
3	倉庫②	コンセント	EM-EEFケーブル	2.0-3C (G16)	露出	3.1+5.7+3.1	1.9+1.9+1.9+.7	18.3
4	倉庫②	照明	EM-EEFケーブル	2.0-3C (G16)	露出	3.1+1.3+1.6+1.7	0.9+1.9	10.5
5	炊事場	コンセント	EM-EEFケーブル	2.0-3C (G16)	露出	5.1+3.3+3.3	2.2+2.2+2.2+1	19.3
6	炊事場	照明	EM-EEFケーブル	2.0-3C (G16)	露出	2.8+1.7+1+1	1.2+1	8.7



## 单位数量计算书

---

種 別	アスファルト舗装 (車道、駐車場)	単 位 数 量 計 算	100m2 当り
-----	-------------------	-------------	----------

(車道、駐車場)

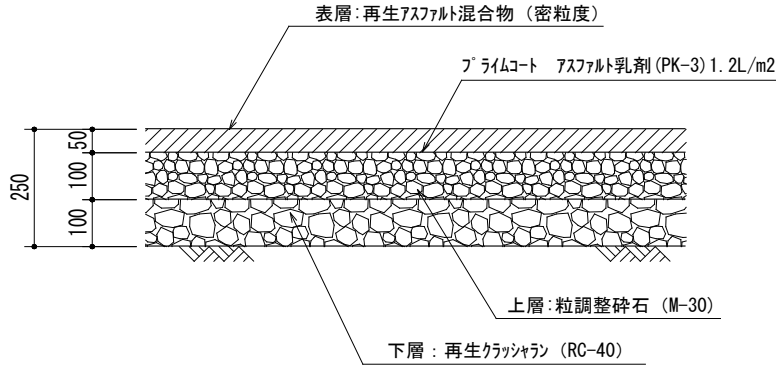

名 称	規 格	算 式	数 量
表層			
再生アスファルト混合物	(密粒度) t50	$A =$	$= 100.000$ 100.0 m <sup>2</sup>
プライムコート	アスファルト乳剤 (PK-3) 1.2L/m <sup>2</sup>	$L = 100 * 1.2$	$= 120.000$ 120.0 L
上層			
粒度調整碎石	(M-30) t100	$A =$	$= 100.000$ 100.0 m <sup>2</sup>
下層			
再生クラッシュラン	(RC-40) t100	$A =$	$= 100.000$ 100.0 m <sup>2</sup>

種 別	アスファルト舗装 (歩道)	単 位 数 量 計 算	100m <sup>2</sup> 当り
-----	---------------	-------------	----------------------

(歩道)

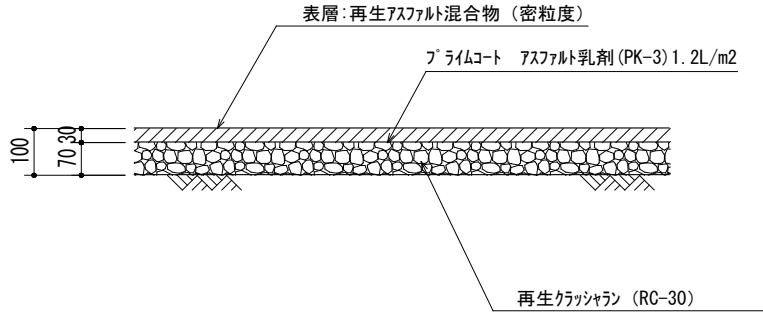

名 称	規 格	算 式	数 量
表層			
再生アスファルト混合物	(密粒度) t30	A =	= 100.000 100.0 m <sup>2</sup>
プライムコート	アスファルト乳剤 (PK-3) 1.2L/m <sup>2</sup>	L = 100*1.2	= 120.000 120.0 L
再生クラッシュラン	(RC-30) t70	A =	= 100.000 100.0 m <sup>2</sup>

種 別	平板ブロック舗装	単 位 数 量 計 算	100m2 当り
-----	----------	-------------	----------

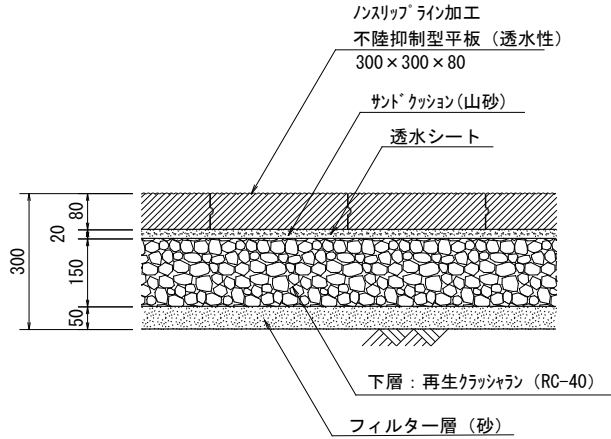

※特記

- ・透水シートの材質は下記による。  
 透水係数：10 cm/sec以上  
 引張強さ：245N/5cm以上
- ・フィルター層は敷砂（0.075mmのふるい通過量が6.0%以下）とする。
- ・最大積載荷重4 t 以下の管理車両の通行を対象とする。
- ・路床の設計CBRは3%想定とする。

名 称	規 格	算 式	数 量
表層			
平板ブロック （透水性）	不陸抑制型平板300× 300×80	A = = 100.000	100.0 m2
基層			
サンドクッ ション	山砂 t 20	V = 0.02*100 = 2.000	2.0 m3
透水シート		A = = 100.000	100.0 m2
路盤			
再生クラッシュラン	(RC-40) t 150	A = = 100.000	100.0 m2
フィルター層	(砂) t 50	V = 0.05*100 = 5.000	5.0 m3



種 別	コンクリート舗装	単 位 数 量 計 算	100m2 当り
-----	----------	-------------	----------

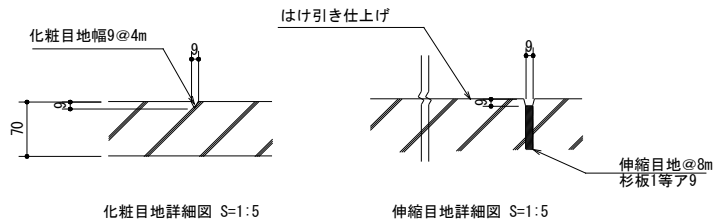
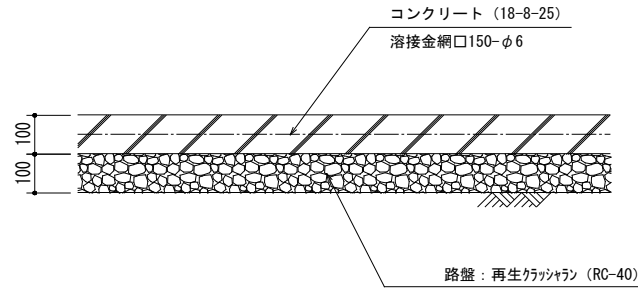

W ≒ 2.0m

名 称	規 格	算 式	数 量
コンクリート	18-8-25	$V = 0.1 \times 100$	$= 10.000$ 10.0 m <sup>3</sup>
溶接金網	□150-φ6	$A =$	$= 100.000$ 100.0 m <sup>2</sup>
再生クラッシュラン	(RC-40) t 100	$A =$	$= 100.000$ 100.0 m <sup>2</sup>
化粧目地	幅9@4m	$A = 100/2.0/4 \times 0.009 \times 2.0$	$= 0.225$ 0.2 m <sup>2</sup>
伸縮目地	杉板1等ア9	$A = 100/2.0/8 \times 0.009 \times 2.0$	$= 0.113$ 0.1 m <sup>2</sup>

種 別	小舗石舗装	単 位 数 量 計 算	100m <sup>2</sup> 当り
-----	-------	-------------	----------------------

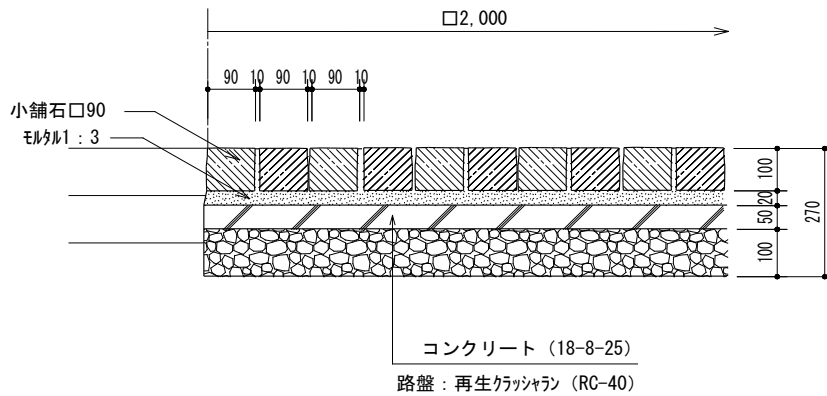

名 称	規 格	算 式	数 量
小舗石	□90	$V = 0.1 \times 100$ = 10.000	10.0 m <sup>3</sup>
コンクリート	18-8-25	$V = 0.05 \times 100$ = 5.000	5.0 m <sup>3</sup>
モルタル	1:3	$V = (0.02 + 0.1 \times 0.01) \times 100$ = 2.100	2.1 m <sup>3</sup>
再生クラッシュラン	(RC-40) t 100	A = = 100.000	100.0 m <sup>2</sup>



種 別	歩車道境界縁石-1	単 位 数 量 計 算	10m 当り
-----	-----------	-------------	--------

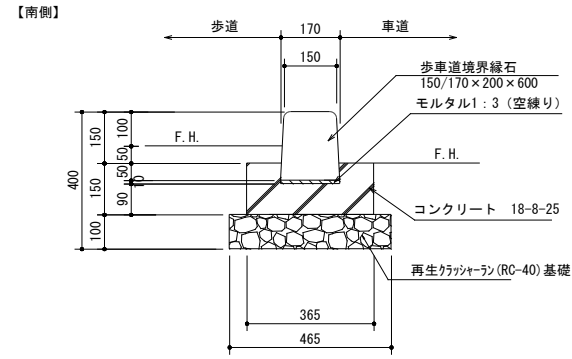
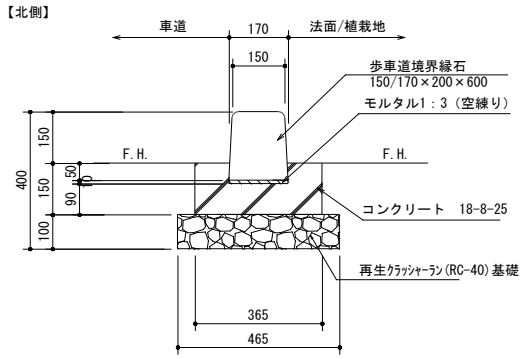

名 称	規 格	算 式	数 量
歩車道境界縁石	150/170×200×600	$N = 10/0.6$	= 16.667 16.7 個
モルタル	1 : 3 (空練り)	$V = 0.17*0.01*10$	= 0.017 0.02 m <sup>3</sup>
コンクリート	18-8-25	$V = (0.365*0.15-0.16*0.06)*10$	= 0.452 0.5 m <sup>3</sup>
型枠	直線	$A = 0.15*10*2$	= 3.000 3.0 m <sup>2</sup>
基礎砕石	(RC-40)	$A = 0.465*10$	= 4.650 4.7 m <sup>2</sup>
基面整正		$A = 0.465*10$	= 4.650 4.7 m <sup>2</sup>

種 別	歩車道境界縁石-2	単 位 数 量 計 算	10箇所 当り
-----	-----------	-------------	---------

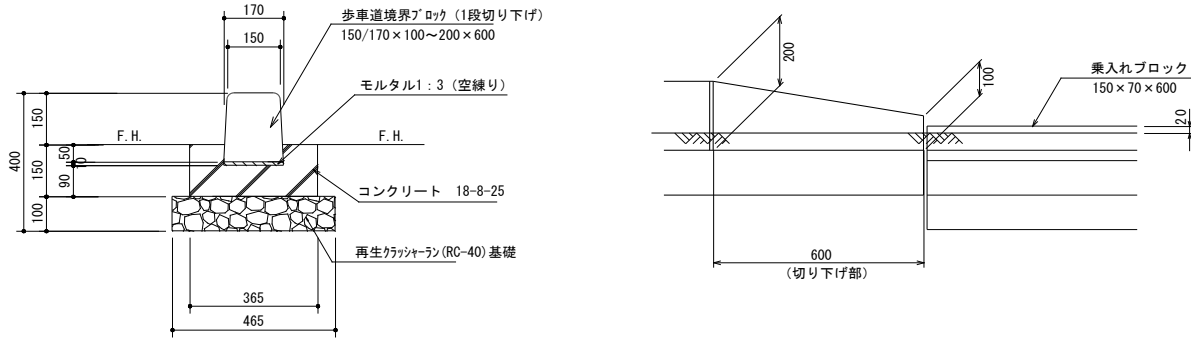

名 称	規 格	算 式	数 量
歩車道境界縁石	(1段切り下げ) 150/170×100~200×600	$N =$	$= 10.000$ 10.0 個
モルタル	1:3 (空練り)	$V = 0.17 \times 0.01 \times 10$	$= 0.017$ 0.02 m <sup>3</sup>
コンクリート	18-8-25	$V = (0.365 \times 0.15 - 0.16 \times 0.06) \times 10$	$= 0.452$ 0.5 m <sup>3</sup>
型枠	直線	$A = 0.15 \times 10 \times 2$	$= 3.000$ 3.0 m <sup>2</sup>
基礎砕石	(RC-40)	$A = 0.465 \times 10$	$= 4.650$ 4.7 m <sup>2</sup>
基面整正		$A = 0.465 \times 10$	$= 4.650$ 4.7 m <sup>2</sup>

種 別	歩車道境界縁石-3 (乗入れ部)	単 位 数 量 計 算	10m 当り
-----	------------------	-------------	--------

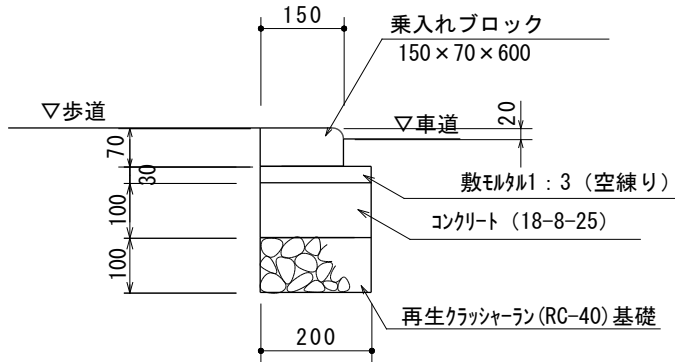

名 称	規 格	算 式	数 量
乗入れブロッ ク	150×70×600	$N = 10/0.6$	= 16.667 16.7 個
モルタル	1 : 3 (空練り)	$V = 0.2*0.03*10$	= 0.060 0.06 m <sup>3</sup>
コンクリート	18-8-25	$V = 0.2*0.1*10$	= 0.200 0.2 m <sup>3</sup>
型 枠	直線	$A = 0.1*10*2$	= 2.000 2.0 m <sup>2</sup>
基礎碎石	(RC-40)	$A = 0.2*10$	= 2.000 2.0 m <sup>2</sup>
基面整正		$A = 0.2*10$	= 2.000 2.0 m <sup>2</sup>

種 別	見切り材	単 位 数 量 計 算	10m 当り
-----	------	-------------	--------

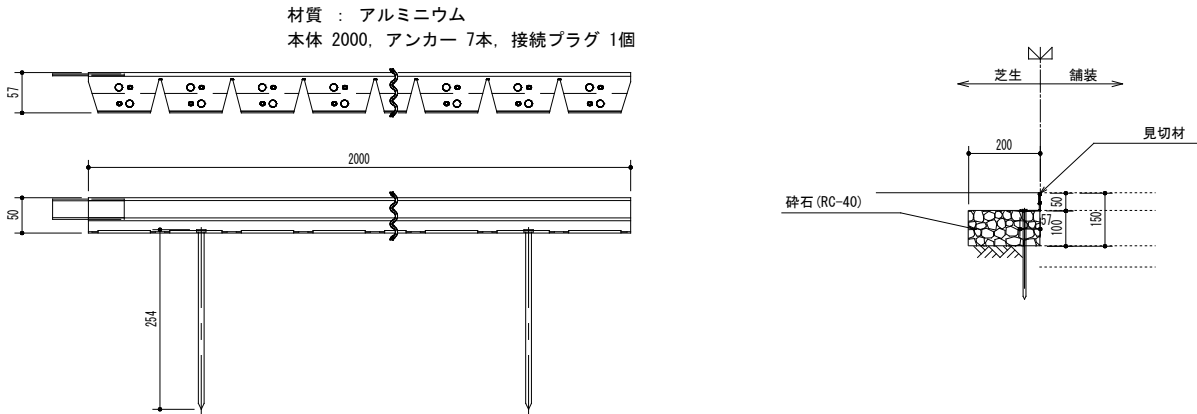

名 称	規 格	算 式	数 量
見切り材	アルミ, L2000	$L =$ = 10.000	10.0 m
基面整正		$A = 0.2 \times 10$ = 2.000	2.0 m <sup>2</sup>
碎石	(RC-40)	$A = 0.2 \times 10$ = 2.000	2.0 m <sup>2</sup>

種 別	止水栓	単位 数量 計算	10個 当り
-----	-----	----------	--------

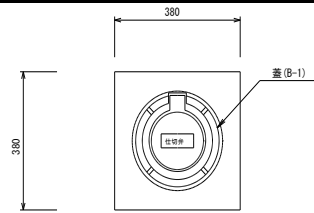

平面図

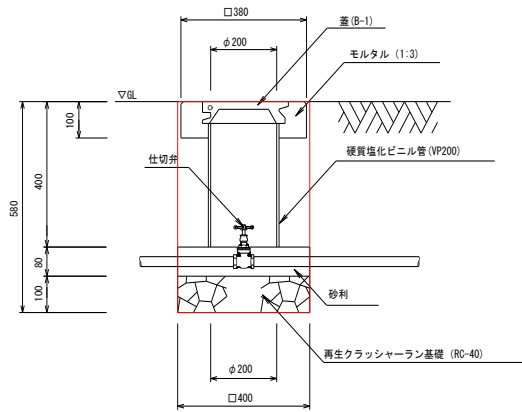

断面図

名 称	規 格	算 式	数 量
床 掘		$V = 0.4 \times 0.4 \times 0.58 \times 10 = 0.928$	0.9 m <sup>3</sup>
埋 戻		$V = 0.9 - 0.5 = 0.4$	0.4 m <sup>3</sup>
残 土		$V = \frac{(0.4 \times 0.4 \times 0.18 + 0.216 \times 0.216 \times \pi}{4 \times 0.3 + 0.38 \times 0.38 \times 0.1}) \times 10 = 0.542$	0.5 m <sup>3</sup>
基面整正		$A = 0.4 \times 0.4 \times 10 = 1.600$	1.6 m <sup>2</sup>
基礎碎石	(RC-40)	$A = 0.4 \times 0.4 \times 10 = 1.600$	1.6 m <sup>2</sup>
砂(山砂)		$V = 0.4 \times 0.4 \times 0.08 \times 10 = 0.128$	0.1 m <sup>3</sup>
モルタル	(1:3)	$V = (0.38 \times 0.38 - 0.2 \times 0.2 \times \pi / 4) \times 0.1 \times 10 = 0.113$	0.1 m <sup>3</sup>
塩ビ管	VP200 L=340	$L = 0.34 \times 10 = 3.400$	3.4 m
铸铁製ボックス蓋	B-1	$N = 10.000$	10.0 個
仕切弁		$N = 10.000$	10.0 個



種 別	給水管埋設 (HIVP20)	単 位 数 量 計 算	1.0m 当り
-----	----------------	-------------	---------

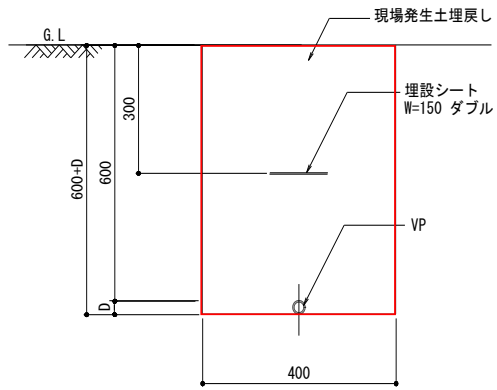

呼び径	外径 (D)
HIVP20	26
HIVP25	32
HIVP30	38
HIVP40	48
HIVP50	60
HIVP65	76

※標準土被り 600 とする。

舗装控除 t ≒ 0

名 称	規 格	算 式	数 量
床 掘		$V = 0.4 * (0.6 + 0.026) * 10 = 2.504$	2.5 m <sup>3</sup>
埋 戻		$V = 2.5 - 0.01 = 2.499$	2.499 m <sup>3</sup>
残 土		$V = 0.026 * 0.026 * \pi / 4 * 10 = 0.005$	0.01 m <sup>3</sup>
基面整正		$A = 0.4 * 10 = 4.000$	4.0 m <sup>2</sup>
埋設シート	W=150 ダブル	$L = 10.000$	10.0 m
給水管	HIVP20	$L = 10.000$	10.0 m

種 別	給水管埋設 (HIVP25)	単位 数量 計算	10m 当り
-----	----------------	----------	--------

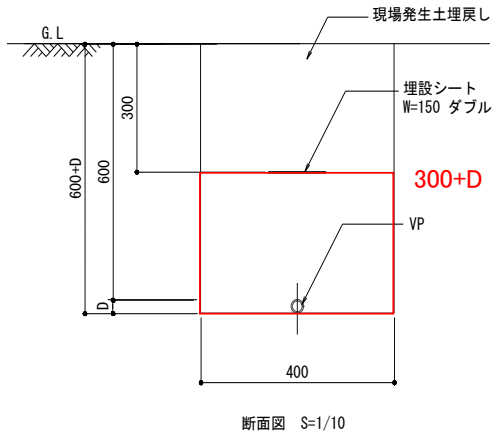

呼び径	外径 (D)
HIVP20	26
HIVP25	32
HIVP30	38
HIVP40	48
HIVP50	60
HIVP65	76

※標準土被り 600 とする。

舗装控除 t ≒ 300

名 称	規 格	算 式	数 量
床 掘		$V = 0.4 * (0.3 + 0.032) * 10$	$= 1.328$ $1.3 \text{ m}^3$
埋 戻		$V = 1.3 - 0.01$	$= 1.320$ $1.3 \text{ m}^3$
残 土		$V = 0.032 * 0.032 * \pi / 4 * 10$	$= 0.008$ $0.01 \text{ m}^3$
基面整正		$A = 0.4 * 10$	$= 4.000$ $4.0 \text{ m}^2$
埋設シート	W=150 ダブル	$L =$	$= 10.000$ $10.0 \text{ m}$
給水管	HIVP25	$L =$	$= 10.000$ $10.0 \text{ m}$

種 別	給水管埋設 (HIVP40)	単 位 数 量 計 算	10m 当り
-----	----------------	-------------	--------

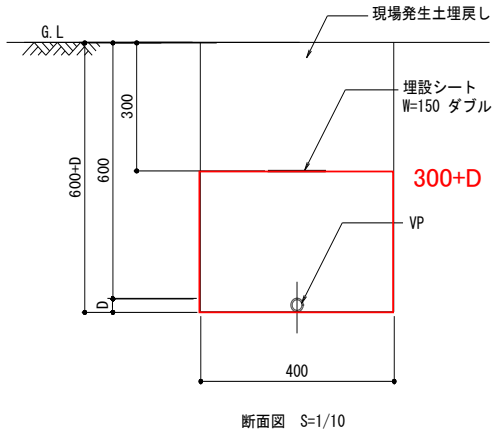

呼び径	外径(D)
HIVP20	26
HIVP25	32
HIVP30	38
HIVP40	48
HIVP50	60
HIVP65	76

※標準土被り 600 とする。

舗装控除 t ≒ 300

名 称	規 格	算 式	数 量
床 掘		$V = 0.4 * (0.3 + 0.048) * 10 = 1.392$	1.4 m <sup>3</sup>
埋 戻		$V = 1.4 - 0.02 = 1.374$	1.4 m <sup>3</sup>
残 土		$V = 0.048 * 0.048 * \pi / 4 * 10 = 0.018$	0.02 m <sup>3</sup>
基面整正		$A = 0.4 * 10 = 4.000$	4.0 m <sup>2</sup>
埋設シート	W=150 ダブル	$L = 10.000$	10.0 m
給水管	HIVP40	$L = 10.000$	10.0 m



種 別	集水枳	単 位 数 量 計 算	10箇所 当り
-----	-----	-------------	---------

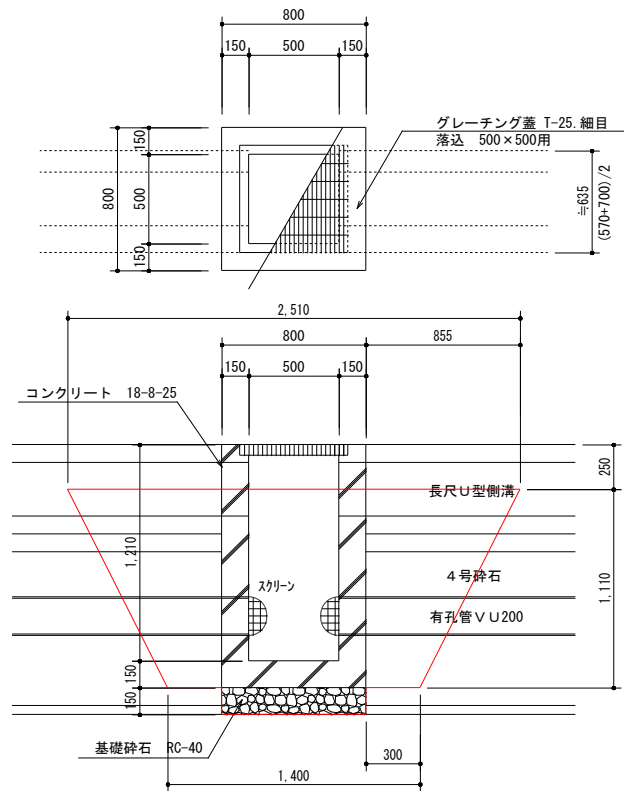

舗装除 t ≒ 250

名 称	規 格	算 式	数 量
床 掘		$V = \frac{1.11}{6} * (2.51 * 1.4 + 1.4 * 2.51 + 2 * (2.51 * 2.51 + 1.4 * 1.4)) + 0.8 * 0.8 * 0.15 * 10 = 44.524$	44.5 m <sup>3</sup>
埋 戻		$V = 44.5 - 16.2 = 28.3$	28.3 m <sup>3</sup>
残 土		$V = (0.8 * 0.8 * 1.26 + (0.855 + 0.3) * 1.11 / 2 * 0.635 * 2) * 10 = 16.205$	16.2 m <sup>3</sup>
基面整正		$A = 0.8 * 0.8 * 10 = 6.400$	6.4 m <sup>2</sup>
基礎砕石	(RC-40)	$A = 0.8 * 0.8 * 10 = 6.400$	6.4 m <sup>2</sup>
コンクリート	18-8-25	$V = (0.8 * 0.8 * 1.36 - 0.5 * 0.5 * 1.21) * 10 = 5.679$	5.7 m <sup>3</sup>
型枠	直線	$A = (0.8 * 1.36 * 4 + 0.5 * 1.21 * 4) * 10 = 67.720$	67.7 m <sup>2</sup>
グレーチング蓋	T-25. 細目 落込 500×500用	$N = 10.000$	10.0 枚
スクリーン	VU200用	$N = 2 * 10 = 20.000$	20.0 個

種 別	浸透トレンチ	単 位 数 量 計 算	10m 当り
-----	--------	-------------	--------

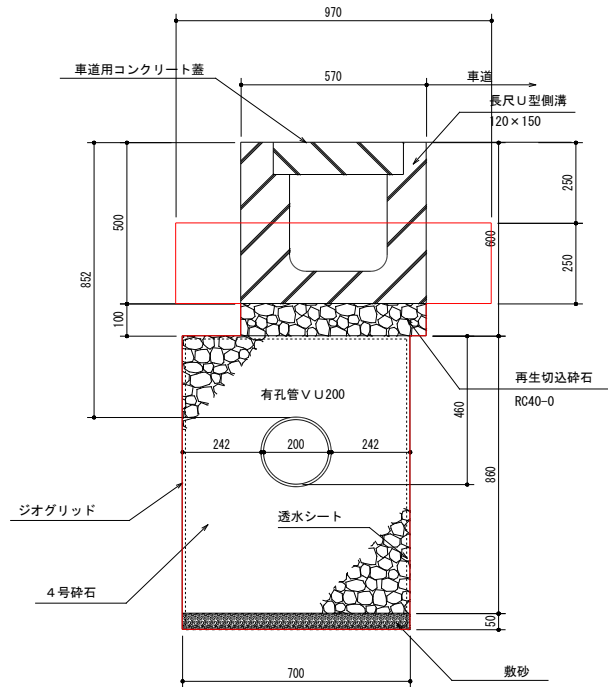

舗装控除 t ≒ 250

名 称	規 格	算 式	数 量
床 掘		$V = (0.7 \times 0.91 + 0.57 \times 0.1 + 0.97 \times 0.25) \times 10 = 9.365$	9.4 m <sup>3</sup>
埋 戻		$V = 9.4 - 8.4 = 1.0$	1.0 m <sup>3</sup>
残 土		$V = (0.7 \times 0.91 + 0.57 \times 0.1 + 0.57 \times 0.25) \times 10 = 8.365$	8.4 m <sup>3</sup>
基面整正		$A = 0.7 \times 10 = 7.000$	7.0 m <sup>2</sup>
再生切込碎石	(RC40-0)	$V = 0.57 \times 0.1 \times 10 = 0.570$	0.6 m <sup>3</sup>
長尺U型側溝	120×150×L4000	$N = 10.0 / 4.0 = 2.500$	2.5 本
コンクリート蓋	車道用	$N = 10.0 / 1.0 = 10.000$	10.0 枚
有孔管	V U 200	$L = 10.000$	10.0 m
碎石	4号	$V = (0.7 \times 0.86 - 0.216 \times 0.216 \times \pi / 4) \times 10 = 5.654$	5.7 m <sup>3</sup>
透水シート		$A = (0.86 + 0.7) \times 2 \times 10 = 31.200$	31.2 m <sup>2</sup>
ジオグリッド		$A = 0.91 \times 2 \times 10 = 18.200$	18.2 m <sup>2</sup>
敷砂		$V = 0.7 \times 0.05 \times 10 = 0.350$	0.4 m <sup>3</sup>

種 別	汚水管	単 位 数 量 計 算	10m 当り
-----	-----	-------------	--------

掘削深<1.0mの場合

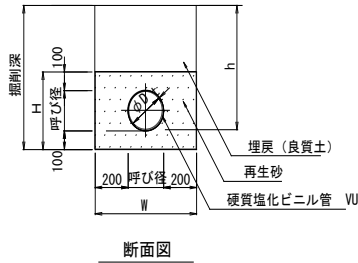

寸法表

名称	呼び径	D(内径)	t	外径	W	H
塩ビ管100	φ100	107	3.1	114	500	300
塩ビ管150	φ150	154	5.1	165	550	350
塩ビ管200	φ200	202	6.5	216	600	400
塩ビ管250	φ250	250	7.8	267	650	450

トイレ～Co樹間L27.4m : (DP1.45+DP0.58)/2≒1.01m

洗い場～Co樹間L84.6m : (DP1.45+DP0.073)/2≒0.76m

平均H : (27.4\*1.01+84.6\*0.76)/112-0.3(舗装控除)≒0.52m

名 称	規 格	算 式	数 量
床 掘		$V = 0.5 * (0.52 + 0.1) * 10 = 3.100$	3.1 m <sup>3</sup>
埋 戻		$V = 3.1 - 1.5 = 1.60$	1.6 m <sup>3</sup>
残 土		$V = 0.5 * (0.1 + 0.1 + 0.1) * 10 = 1.500$	1.5 m <sup>3</sup>
基面整正		$A = 0.5 * 10 = 5.000$	5.0 m <sup>2</sup>
硬質塩化ビニル管	VU φ100	$L = 10.000$	10.0 m
再生砂		$V = \frac{0.5 * (0.1 + 0.1 + 0.1) - 0.107 * 0.107 * \pi}{4} * 10 = 1.410$	1.4 m <sup>3</sup>

種 別	コンクリート柵	単 位 数 量 計 算	10箇所 当り
-----	---------	-------------	---------

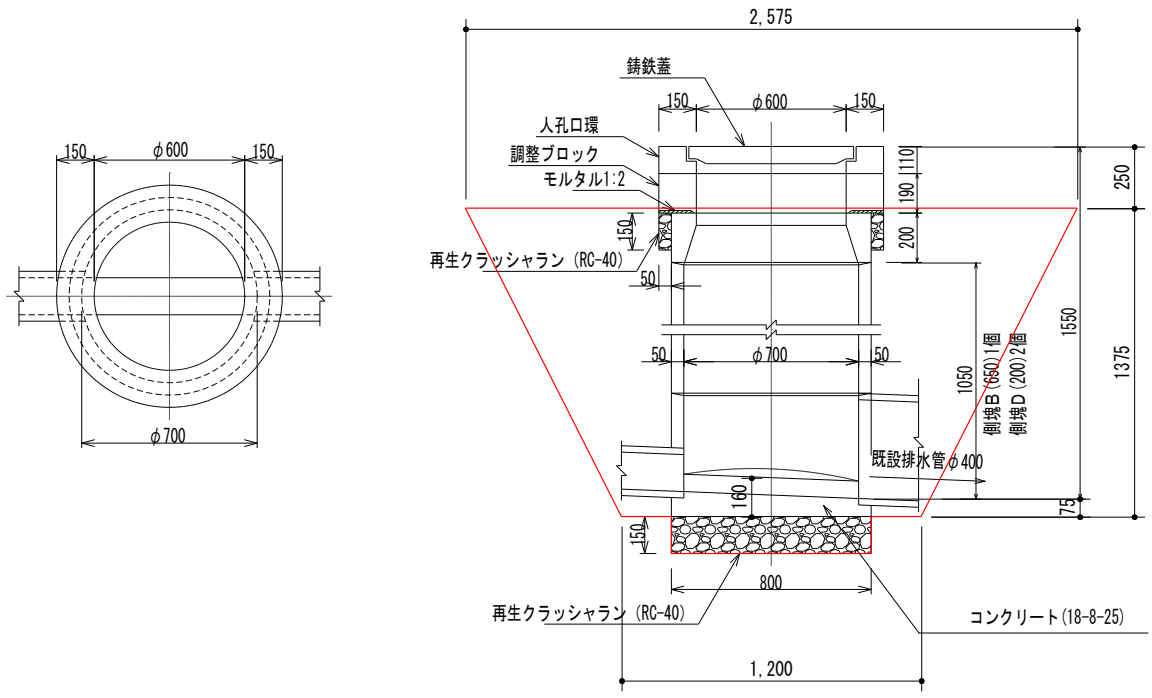

名 称	規 格	算 式	数 量
床 掘		$V = (1.375/6 * (2.575 * 1.2 + 1.2 * 2.575 + 2 * (2.575 * 2.575 + 1.2 * 1.2)) + 0.8 * 0.8 * \pi / 4 * 0.15) * 10$	51.907 51.9 m <sup>3</sup>
埋 戻		$V = 51.9 - 7.7$	44.2 44.2 m <sup>3</sup>
残 土		$V = (0.8 * 0.8 * \pi / 4 * (1.375 + 0.15)) * 10$	7.665 7.7 m <sup>3</sup>
基面整正、基礎砕石	(RC-40)	$A = 0.8 * 0.8 * \pi / 4 * 10$	5.027 5.0 m <sup>2</sup>
コンクリート	18-8-25	$V = 0.8 * 0.8 * \pi / 4 * 0.16 * 10$	0.804 0.8 m <sup>3</sup>
円形型枠	L160	$N =$	10.000 10.0 個
铸铁蓋	車道用	$N =$	10.000 10.0 枚
人孔口環	H110	$N =$	10.000 10.0 個
調整ブロック	H190	$N =$	10.000 10.0 個
モルタル	1:2	$V = (0.9 * 0.9 * \pi / 4 - 0.6 * 0.6 * \pi / 4) * 0.01 * 10$	0.035 0.04 m <sup>3</sup>
縁塊ブロック	H200	$N =$	10.000 10.0 個
側塊	側塊 B (650) 1個	$N =$	10.000 10.0 個
側塊	側塊 D (200) 2個	$N = 10 * 2$	20.000 20.0 個
再生クラッシュラン	(RC-40)	$V = (0.9 * 0.9 * \pi / 4 * 0.15 - 0.8 * 0.8 * \pi / 4 * 0.15) * 10$	0.200 0.20 m <sup>3</sup>





種 別	屋外キュービクル基礎	単 位 数 量 計 算	10箇所 当り
-----	------------	-------------	---------

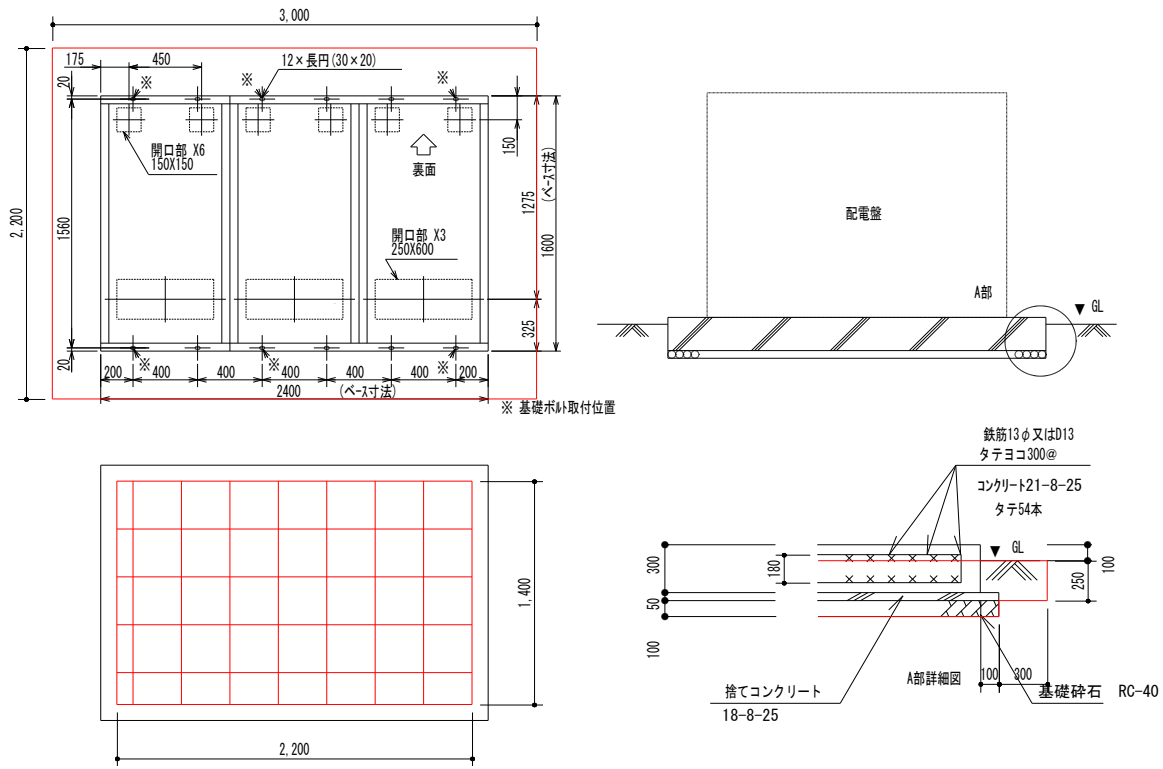

名 称	規 格	算 式	数 量
床 掘		$V = (3.0 \times 2.2 \times 0.25 + 2.6 \times 1.8 \times 0.1) \times 10 = 21.180$	21.2 m <sup>3</sup>
埋 戻		$V = 21.2 - 14.7 = 6.5$	6.5 m <sup>3</sup>
残 土		$V = (2.4 \times 1.6 \times 0.2 + 2.6 \times 1.8 \times 0.15) \times 10 = 14.700$	14.7 m <sup>3</sup>
基面整正		$A = 2.6 \times 1.8 \times 10 = 46.800$	46.8 m <sup>2</sup>
基礎碎石	(RC-40) t100	$A = 2.6 \times 1.8 \times 10 = 46.800$	46.8 m <sup>2</sup>
コンクリート	21-8-25	$V = (2.4 \times 1.6 \times 0.2 + (0.15 \times 0.15 \times 0.3 \times 6 + 0.25 \times 0.6 \times 0.3 \times 3)) \times 10 = 9.765$	9.8 m <sup>3</sup>
型 枠	直線	$A = ((2.4 + 1.6) \times 2 \times 0.3 + 0.15 \times 0.3 \times 4 \times 6 + (0.25 + 0.6) \times 2 \times 0.3 \times 3) \times 10 = 50.100$	50.1 m <sup>2</sup>
捨てコンク リート	18-8-25	$V = 2.6 \times 1.8 \times 0.05 \times 10 = 2.340$	2.3 m <sup>3</sup>
捨て型枠	直線	$A = (2.6 + 1.8) \times 2 \times 0.05 \times 10 = 4.400$	4.4 m <sup>2</sup>
鉄筋	D13	$L = (54 \times 0.18 + 1.4 \times 9 + 2.2 \times 6) \times 10 = 355.200$	355.2 m
	0.995kg/m	$W = 355.2 \times 0.995 / 1000 = 0.353$	0.4 t

種 別	屋外キュービクル フェンス	単 位 数 量 計 算	10m 当り
-----	---------------	-------------	--------

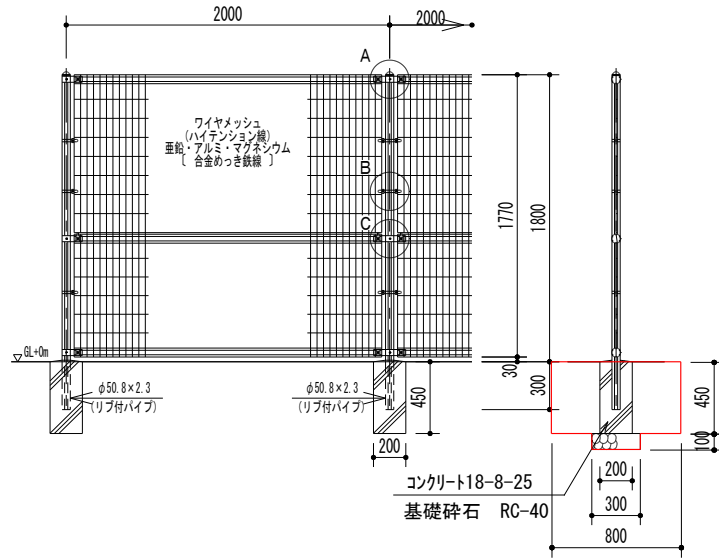

舗装控除 t ≒ 0

名 称	規 格	算 式	数 量
床 掘		$V = (0.8 \times 0.8 \times 0.45 + 0.3 \times 0.3 \times 0.1) \times 6 = 1.782$	1.8 m <sup>3</sup>
埋 戻		$V = 1.8 - 0.2 = 1.6$	1.6 m <sup>3</sup>
残 土		$V = (0.3 \times 0.3 \times 0.1 + 0.2 \times 0.2 \times 0.45) \times 6 = 0.162$	0.2 m <sup>3</sup>
基面整正		$A = 0.3 \times 0.3 \times 6 = 0.540$	0.5 m <sup>2</sup>
基礎碎石	(RC-40) t100	$A = 0.3 \times 0.3 \times 6 = 0.540$	0.5 m <sup>2</sup>
コンクリート	18-8-25	$V = 0.2 \times 0.2 \times 0.45 \times 6 = 0.108$	0.1 m <sup>3</sup>
型枠	直線	$A = 0.2 \times 0.45 \times 4 \times 6 = 2.160$	2.2 m <sup>2</sup>
フェンス	H1800	$L = 10.000$	10.0 m

種 別	屋外キュービクル 門扉	単 位 数 量 計 算	10基 当り
-----	-------------	-------------	--------

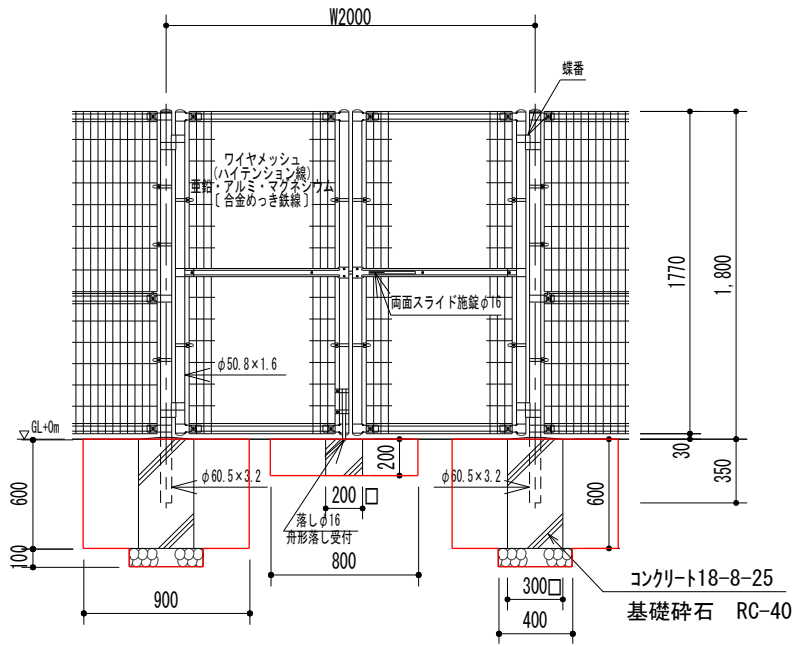

舗装控除 t ≒ 0

名 称	規 格	算 式	数 量
床 掘		$V = ((0.9 \times 0.9 \times 0.6 + 0.4 \times 0.4 \times 0.1) \times 2 + 0.8 \times 0.8 \times 0.2) \times 10 = 11.320$	11.3 m <sup>3</sup>
埋 戻		$V = 11.3 - 1.5 = 9.8$	9.8 m <sup>3</sup>
残 土		$V = ((0.3 \times 0.3 \times 0.6 + 0.4 \times 0.4 \times 0.1) \times 2 + 0.2 \times 0.2 \times 0.2) \times 10 = 1.480$	1.5 m <sup>3</sup>
基面整正		$A = 0.4 \times 0.4 \times 2 \times 10 = 3.200$	3.2 m <sup>2</sup>
基礎砕石	(RC-40) t100	$A = 0.4 \times 0.4 \times 2 \times 10 = 3.200$	3.2 m <sup>2</sup>
コンクリート	18-8-25	$V = (0.3 \times 0.3 \times 0.6 \times 2 + 0.2 \times 0.2 \times 0.2) \times 10 = 1.160$	1.2 m <sup>3</sup>
型枠	直線	$A = (0.3 \times 0.6 \times 4 \times 2 + 0.2 \times 0.2 \times 4) \times 10 = 16.000$	16.0 m <sup>2</sup>
門扉	H1800W2000	$N = 10.000$	10.0 基

種 別	屋外灯 基礎	単位 数量 計算	10基 当り
-----	--------	----------	--------

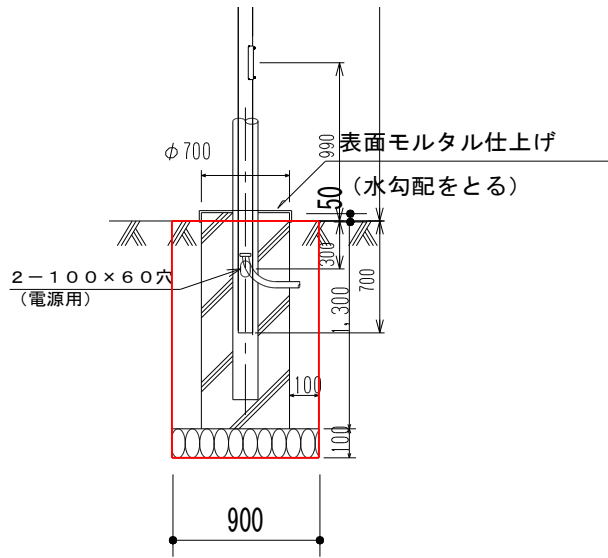

舗装控除 t = 0

名 称	規 格	算 式	数 量
床 掘		$V = 0.9 * 0.9 * 1.4 * 10 = 11.340$	11.3 m <sup>3</sup>
埋 戻		$V = 11.3 - 5.8 = 5.5$	5.5 m <sup>3</sup>
残 土		$V = (0.9 * 0.9 * 0.1 + 0.7 * 0.7 * \pi / 4 * 1.3) * 10 = 5.813$	5.8 m <sup>3</sup>
基面整正		$A = 0.9 * 0.9 * 10 = 8.100$	8.1 m <sup>2</sup>
基礎砕石	再生クラッシュラン (RC-40)	$A = 0.9 * 0.9 * 10 = 8.100$	8.1 m <sup>2</sup>
基礎コンクリート	18-8-25	$V = 0.7 * 0.7 * \pi / 4 * 1.35 * 10 = 5.195$	5.2 m <sup>3</sup>
スパイラルダクト	φ700*1300	$L = 1.3 * 10 = 13.000$	13.0 m
表面モルタル仕上げ	t 15	$V = (2.2 * 0.05 + 0.7 * 0.7 * \pi / 4) * 0.015 * 10 = 0.074$	0.1 m <sup>3</sup>
屋外灯	H4770	$N = 10.000$	10.0 基

種 別	ハンドホール	単 位 数 量 計 算	10基 当り
-----	--------	-------------	--------

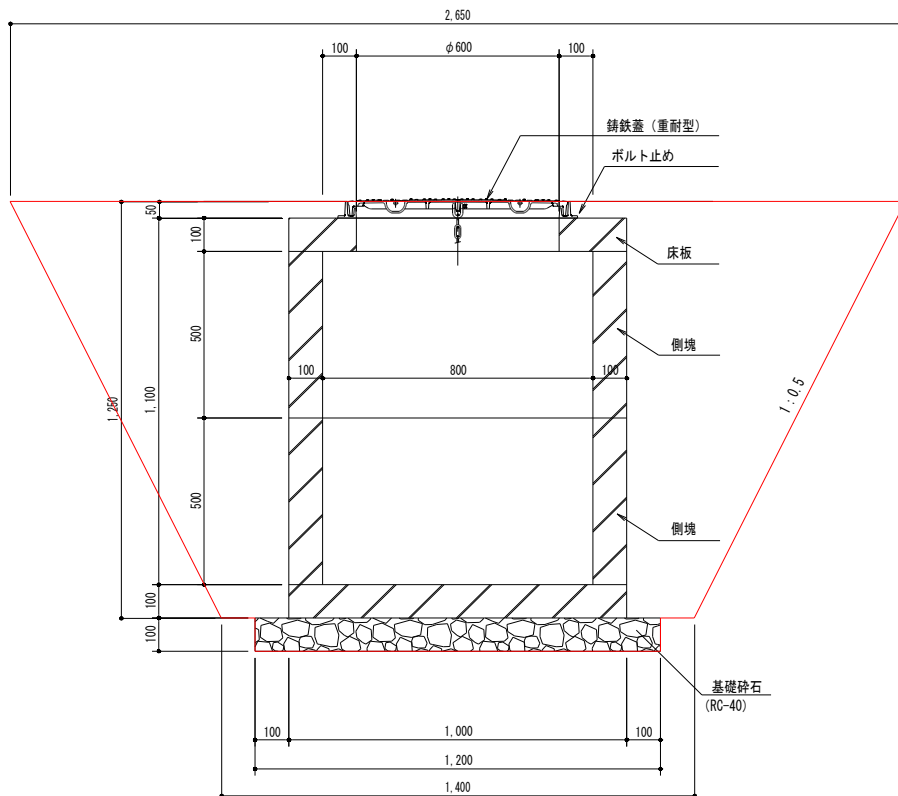

名 称	規 格	算 式	数 量
床 掘		$V = (1/3 * 1.25 * (2.65 * 2.65 + 2.65 * 1.4 + 1.4 * 1.4) + 1.2 * 1.2 * 0.1) * 10 = 54.325$	54.0 m <sup>3</sup>
埋 戻		$V = 54.0 - 14.0 = 40.0$	40.0 m <sup>3</sup>
残 土		$V = (1.2 * 1.2 * 0.1 + 1.0 * 1.0 * 1.25) * 10 = 13.940$	14.0 m <sup>3</sup>
基面整正		$A = 1.2 * 1.2 * 10 = 14.400$	14.4 m <sup>2</sup>
基礎碎石	(RC-40)	$A = 1.2 * 1.2 * 10 = 14.400$	14.4 m <sup>2</sup>
床板		$N = 10.000$	10.0 個
側塊		$N = 2 * 10 = 20.000$	20.0 個
底板		$N = 10.000$	10.0 個
铸铁蓋	(重耐型) φ600 SUS 鎖付 電マーク入り	$N = 10.000$	10.0 個

複合工拾い出し表

びん沼自然公園

No.	1	管路掘削	数量	138.6	m	材 料 名	単 位	計 算	計	
屋外灯設備 左側										
						亘長		25.2 + 57.4 + 56 + + + + + + + + + + + + + +	138.6 m	
						① 掘 削	m <sup>3</sup>	0.34 × 0.39 × ##### = 18.38	18.37836 m <sup>3</sup>	
						② 埋戻し	m <sup>3</sup>	18.38 - 8.954 = 9.425	9.4248 m <sup>3</sup>	
						③ 残土処理	m <sup>3</sup>	18.38 - 9.425 = 8.954	8.95356 m <sup>3</sup>	
						④ 山砂	m <sup>3</sup>	0.34 × 0.19 × ##### - 0.17 = 8.779	8.7794784 m <sup>3</sup>	
FEPサイズ	1	2	3	4	5	6	7	8	9	10
1段目	30									
2段目										
3段目										
4段目										
5段目										
6段目										

複合工拾い出し表

びん沼自然公園

No.	2	管路掘削 屋外灯設備 右側	数量	178.3 m	材 料 名	単 位	計 算	計											
					亘長		2.5 + 64.3 + 2.2 + 16.3 + 32.9 8.6 + 6.4 + 41.1 + 4 + + + + + + + + +	178.3 m											
					① 掘 削	m <sup>3</sup>	0.34 × 0.39 × ##### = 23.64	23.64258 m <sup>3</sup>											
					② 埋戻し	m <sup>3</sup>	23.64 - 11.52 = 12.12	12.1244 m <sup>3</sup>											
					③ 残土処理	m <sup>3</sup>	23.64 - 12.12 = 11.52	11.51818 m <sup>3</sup>											
					④ 山砂	m <sup>3</sup>	0.34 × 0.19 × ##### - 0.22 = 11.29	11.2942352 m <sup>3</sup>											
FEPサイズ	1	2	3	4	5	6	7	8	9	10									
1段目	30																		
2段目																			
3段目																			
4段目																			
5段目																			
6段目																			



複合工拾い出し表

びん沼自然公園

No.	3	管路掘削	数量	7.0	m	材 料 名	単 位	計 算	計					
構内配電線路設備No.1														
							亘長 4.9 + 2.1 + + + + + + + + + + + + + + + 7.0 m							
						① 掘 削	m <sup>3</sup>	0.746 × 0.752 × 7.0 = 3.927	3.926944 m <sup>3</sup>					
						② 埋戻し	m <sup>3</sup>	3.927 - 1.838 = 2.089	2.0888 m <sup>3</sup>					
						③ 残土処理	m <sup>3</sup>	3.927 - 2.089 = 1.838	1.838144 m <sup>3</sup>					
						④ 山砂	m <sup>3</sup>	0.746 × 0.352 × 7.0 - 0.01 = 1.829	1.829352 m <sup>3</sup>					
FEPサイズ	1	2	3	4	5	6	7	8	9	10				
1段目	80	80	80											
2段目														
3段目														
4段目														
5段目														
6段目														

複合工拾い出し表

びん沼自然公園

No.	4	管路掘削 構内配電線路設備No.2	数量	50.5	m	材 料 名	単 位	計 算	計					
						亘長		3.6 + 46.9 + + +						
						① 掘 削	m <sup>3</sup>	0.918 × 0.857 × 50.5 = 39.73	39.729663	m <sup>3</sup>				
						② 埋戻し	m <sup>3</sup>	39.73 - 21.19 = 18.54	18.5436	m <sup>3</sup>				
						③ 残土処理	m <sup>3</sup>	39.73 - 18.54 = 21.19	21.186063	m <sup>3</sup>				
						④ 山砂	m <sup>3</sup>	0.918 × 0.457 × 50.5 - 0.06 = 21.12	21.122635	m <sup>3</sup>				
FEPサイズ	1	2	3	4	5	6	7	8	9	10				
1段目	80	80	80	80										
2段目	65	50	50	50										
3段目														
4段目														
5段目														
6段目														

複合工拾い出し表

びん沼自然公園

No.	5	管路掘削	数量	78.5	m	材 料 名	単 位	計 算	計										
構内配電線路設備No.3																			
							亘長 $31.5 + 33.7 + 10.3 + 3 +$ $+ + + +$ $+ + + +$ $+ + + +$ $78.5 \text{ m}$												
						① 掘 削	m <sup>3</sup>	$0.365 \times 0.715 \times 78.5$ = 20.49	20.4865375 m <sup>3</sup>										
						② 埋戻し	m <sup>3</sup>	$20.49 - 9.026$ = 11.46	11.461 m <sup>3</sup>										
						③ 残土処理	m <sup>3</sup>	$20.49 - 11.46$ = 9.026	9.0255375 m <sup>3</sup>										
						④ 山砂	m <sup>3</sup>	$0.365 \times 0.315 \times 78.5 - 0.1$ = 8.927	8.9269415 m <sup>3</sup>										
FEPサイズ	1	2	3	4	5	6	7	8	9	10									
1段目	50																		
2段目																			
3段目																			
4段目																			
5段目																			
6段目																			

複合工拾い出し表

びん沼自然公園

No.	管路掘削	数量	26.9 m	材 料 名	単 位	計 算	計											
6	構内配電線路設備No.4																	
				亘長		26.9 + + + + + + + + + + + + + + + +	26.9 m											
				① 掘 削	m <sup>3</sup>	0.918 × 0.857 × 26.9 = 21.16	21.1629294 m <sup>3</sup>											
				② 埋戻し	m <sup>3</sup>	21.16 - 11.04 = 10.12	10.124622 m <sup>3</sup>											
				③ 残土処理	m <sup>3</sup>	21.16 - 10.12 = 11.04	11.0383074 m <sup>3</sup>											
				④ 山砂	m <sup>3</sup>	0.918 × 0.447 × 26.9 - 0.03 = 11	11.004521 m <sup>3</sup>											
FEPサイズ	1	2	3	4	5	6	7	8	9	10								
1段目	80	80	80	80														
2段目	65	50	50															
3段目																		
4段目																		
5段目																		
6段目																		

複合工拾い出し表

びん沼自然公園

No.	7	管路掘削	数量	13.5	m	材 料 名	単 位	計 算	計	
構内配電線路設備No.5										
						亘長		11 + 2.5 + + +		
								+ + + +		
								+ + + +	13.5 m	
								+ + + +		
								+ + + +		
① 掘 削			m <sup>3</sup>	= 3.523	3.5231625 m <sup>3</sup>					
② 埋戻し			m <sup>3</sup>	= 1.478	1.47825 m <sup>3</sup>					
③ 残土処理			m <sup>3</sup>	= 2.045	2.0449125 m <sup>3</sup>					
④ 山砂			m <sup>3</sup>	= 2.028	2.0279565 m <sup>3</sup>					
FEPサイズ	1	2	3	4	5	6	7	8	9	10
1段目	50									
2段目										
3段目										
4段目										
5段目										
6段目										

複合工拾い出し表

びん沼自然公園

No.	8	管路掘削	数量	74.6	m	材 料 名	単 位	計 算	計											
No. 8						管内配電線路設備No.6														
						亘長		35.5 + 7.6 + 31.5 + + + + + + + + + + + + + +	74.6 m											
						① 掘 削	m <sup>3</sup>	0.709 × 0.854 × 74.6 = 45.17	45.1692556 m <sup>3</sup>											
						② 埋戻し	m <sup>3</sup>	45.17 - 24.01 = 21.16	21.15656 m <sup>3</sup>											
						③ 残土処理	m <sup>3</sup>	45.17 - 21.16 = 24.01	24.0126956 m <sup>3</sup>											
						④ 山砂	m <sup>3</sup>	0.709 × 0.454 × 74.6 - 0.09 = 23.92	23.918998 m <sup>3</sup>											
FEPサイズ	1	2	3	4	5	6	7	8	9	10										
1段目	80	80	50																	
2段目	80	80	50																	
3段目																				
4段目																				
5段目																				
6段目																				

複合工拾い出し表

びん沼自然公園

No.	管路掘削	数量	30.3 m	材 料 名	単 位	計 算	計											
9	構内配電線路設備No.7																	
				亘長		30.3 + + + +	30.3 m											
				① 掘 削	m <sup>3</sup>	0.918 × 0.752 × 30.3 = 20.92	20.9171808 m <sup>3</sup>											
				② 埋戻し	m <sup>3</sup>	20.92 - 9.791 = 11.13	11.12616 m <sup>3</sup>											
				③ 残土処理	m <sup>3</sup>	20.92 - 11.13 = 9.791	9.7910208 m <sup>3</sup>											
				④ 山砂	m <sup>3</sup>	0.918 × 0.352 × 30.3 - 0.04 = 9.753	9.752964 m <sup>3</sup>											
FEPサイズ	1	2	3	4	5	6	7	8	9	10								
1段目	80	80	80	80														
2段目																		
3段目																		
4段目																		
5段目																		
6段目																		

複合工拾い出し表

びん沼自然公園

No.	10	管路掘削	数量	11.0	m	材 料 名	単 位	計 算				計			
構内配電線路設備No.8															
						亘長		11	+	+	+	+			
									+	+	+	+		11.0	m
						① 掘 削	m <sup>3</sup>	0.5 × 0.715 × 11.0	= 3.933		3.9325	m <sup>3</sup>			
						② 埋戻し	m <sup>3</sup>	3.933 - 1.733	= 2.2		2.2	m <sup>3</sup>			
						③ 残土処理	m <sup>3</sup>	3.933 - 2.2	= 1.733		1.7325	m <sup>3</sup>			
④ 山砂	m <sup>3</sup>	0.5 × 0.315 × 11.0 - 0.01	= 1.719		1.718684	m <sup>3</sup>									
FEPサイズ															
		1	2	3	4	5	6	7	8	9	10				
1段目		50	50												
2段目															
3段目															
4段目															
5段目															
6段目															



複合工拾い出し表

びん沼自然公園

No.	11	管路掘削	数量	15.7	m	材 料 名	単 位	計 算	計											
						構内配電線路設備No.9														
						亘長		8.8 + 2.5 + 4.4 + + + + + + + + + + + + + +	15.7 m											
						① 掘 削	m <sup>3</sup>	0.365 × 0.715 × 15.7 = 4.097	4.0973075 m <sup>3</sup>											
						② 埋戻し	m <sup>3</sup>	4.097 - 1.805 = 2.292	2.2922 m <sup>3</sup>											
						③ 残土処理	m <sup>3</sup>	4.097 - 2.292 = 1.805	1.8051075 m <sup>3</sup>											
						④ 山砂	m <sup>3</sup>	0.365 × 0.315 × 15.7 - 0.02 = 1.785	1.7853883 m <sup>3</sup>											
FEPサイズ	1	2	3	4	5	6	7	8	9	10										
1段目	50																			
2段目																				
3段目																				
4段目																				
5段目																				
6段目																				

種 別	車止め	単 位 数 量 計 算	10基 当り
-----	-----	-------------	--------

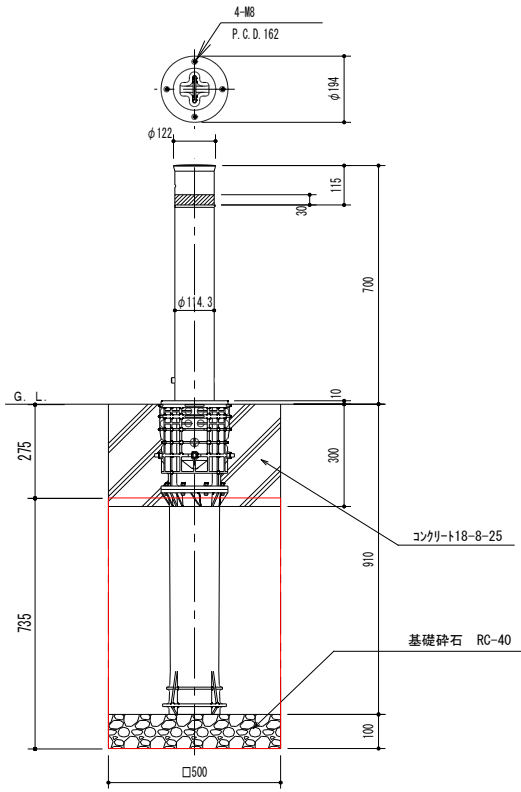

舗装控除  $t = (250+300)/2=275$

名 称	規 格	算 式	数 量
掘削		$V = 0.5*0.5*0.735*10 = 1.838$	1.8 m <sup>3</sup>
埋戻		$V = 1.8 - 1.8 = 0.0$	0.0 m <sup>3</sup>
残土		$V = 0.5*0.5*0.735*10 = 1.838$	1.8 m <sup>3</sup>
基面整正		$A = 0.5*0.5*10 = 2.500$	2.5 m <sup>2</sup>
基礎砕石	(RC-40)	$A = 0.5*0.5*10 = 2.500$	2.5 m <sup>2</sup>
コンクリート	(18-8-25)	$V = (0.5*0.5 - 0.114*0.114*\pi/4)*0.3*10 = 0.719$	0.7 m <sup>3</sup>
型枠	直線	$A = 0.5*0.3*4*10 = 6.000$	6.0 m <sup>2</sup>
SUSポール	H=700 ワンタッチロック付	$N = 10.000$	10.0 基

種 別	水場屋根	単 位 数 量 計 算	10基 当 り
-----	------	-------------	---------

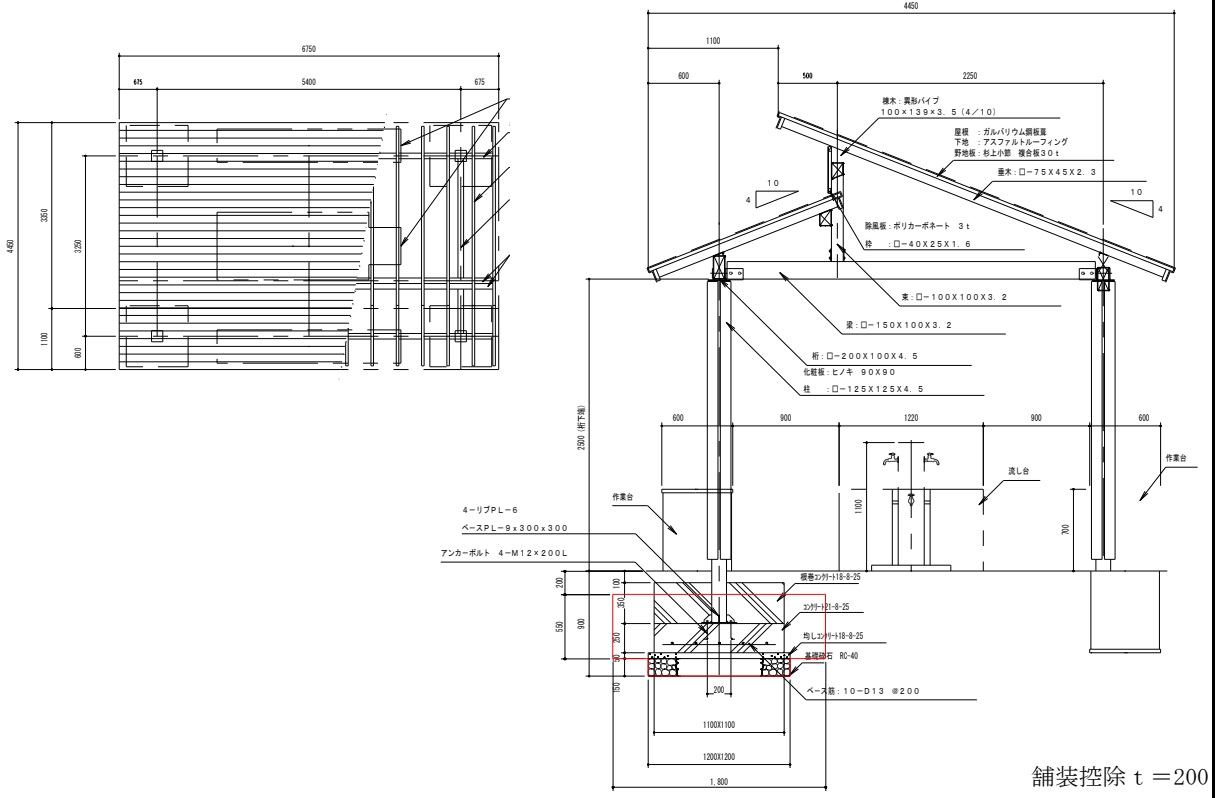

名 称	規 格	算 式	数 量
掘削		$V = (1.8 \times 1.8 \times 0.55 + 1.2 \times 1.2 \times 0.15) \times 4 \times 10 = 79.920$	79.9 m <sup>3</sup>
埋戻		$V = 79.9 - 35.3 = 44.6$	44.6 m <sup>3</sup>
残土		$V = (1.1 \times 1.1 \times 0.55 + 1.2 \times 1.2 \times 0.15) \times 4 \times 10 = 35.260$	35.3 m <sup>3</sup>
基面整正		$A = 1.2 \times 1.2 \times 4 \times 10 = 57.600$	57.6 m <sup>2</sup>
基礎砕石	(RC-40)	$A = 1.2 \times 1.2 \times 4 \times 10 = 57.600$	57.6 m <sup>2</sup>
コンクリート	(21-8-25)	$V = 1.1 \times 1.1 \times 0.25 \times 4 \times 10 = 12.100$	12.1 m <sup>3</sup>
型枠	直線	$A = 1.1 \times 0.25 \times 4 \times 4 \times 10 = 44.000$	44.0 m <sup>2</sup>
均しコンクリート	(18-8-25)	$V = 1.2 \times 1.2 \times 0.05 \times 4 \times 10 = 2.880$	2.9 m <sup>3</sup>
均し型枠	直線	$A = 1.2 \times 0.05 \times 4 \times 4 \times 10 = 9.600$	9.6 m <sup>2</sup>
根巻コンクリート	(18-8-25)	$V = 1.1 \times 1.1 \times 0.35 \times 4 \times 10 = 16.940$	16.9 m <sup>3</sup>
根巻型枠	直線	$A = 1.1 \times 0.35 \times 4 \times 4 \times 10 = 61.600$	61.6 m <sup>2</sup>
ベース筋	10-D13 @200	$L = 0.96 \times 10 \times 4 \times 10 = 384.000$	384.0 m
	0.995kg/m	$W = 384.0 \times 0.995 / 1000 = 0.382$	0.4 t
水場屋根		$N = 10.000$	10.0 基

種 別	洗い場 流し台	単 位 数 量 計 算	10基 当り
-----	---------	-------------	--------

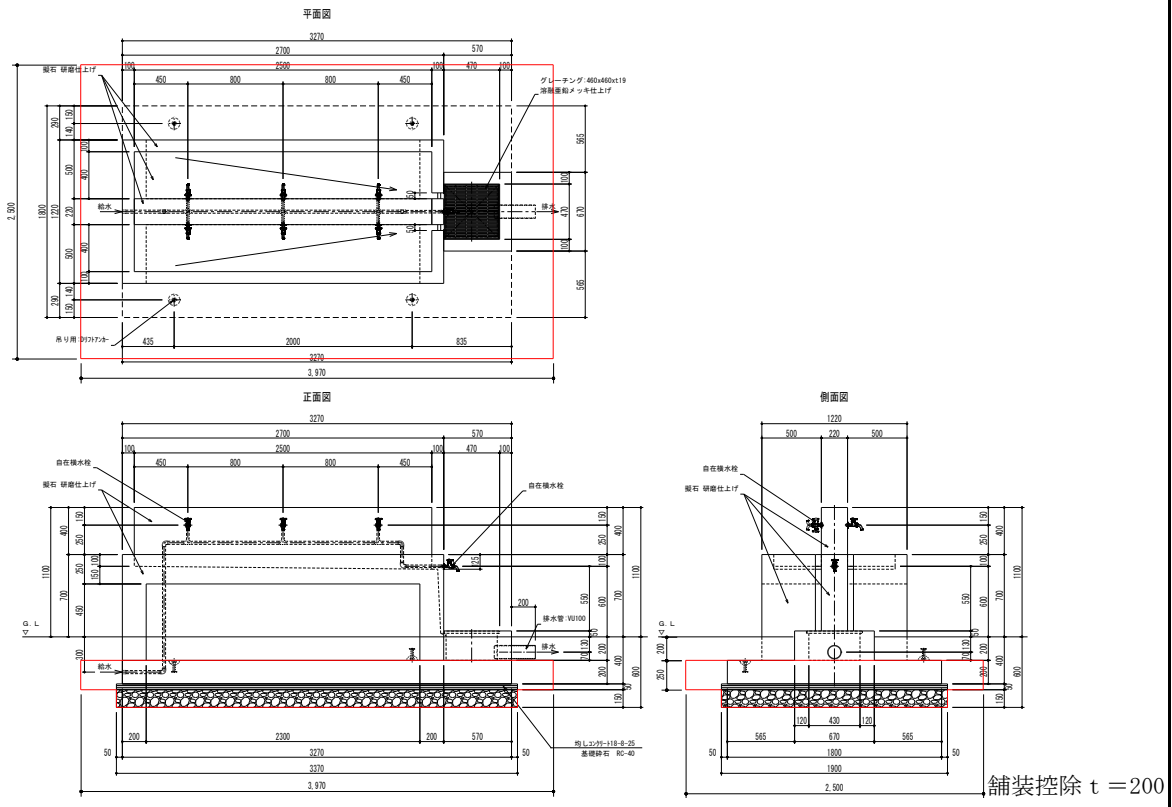

名 称	規 格	算 式	数 量
掘削		$V = (3.97 \times 2.5 \times 0.25 + 3.37 \times 1.9 \times 0.15) \times 10 = 34.417$	34.4 m <sup>3</sup>
埋戻		$V = 34.4 - 24.6 = 9.8$	9.8 m <sup>3</sup>
残土		$V = (3.37 \times 1.9 \times 0.2 + 3.27 \times 1.8 \times 0.2) \times 10 = 24.578$	24.6 m <sup>3</sup>
基面整正		$A = 3.37 \times 1.9 \times 10 = 64.030$	64.0 m <sup>2</sup>
基礎砕石	(RC-40)	$A = 3.37 \times 1.9 \times 10 = 64.030$	64.0 m <sup>2</sup>
均しコンクリート	(18-8-25)	$V = 3.37 \times 1.9 \times 0.05 \times 10 = 3.202$	3.2 m <sup>3</sup>
均し型枠	直線	$A = (3.37 + 1.9) \times 2 \times 0.05 \times 10 = 5.270$	5.3 m <sup>2</sup>
流し台	擬石	$N = 10.000$	10.0 基

種 別	洗い場 作業テーブル	単 位 数 量 計 算	10基 当り
-----	------------	-------------	--------

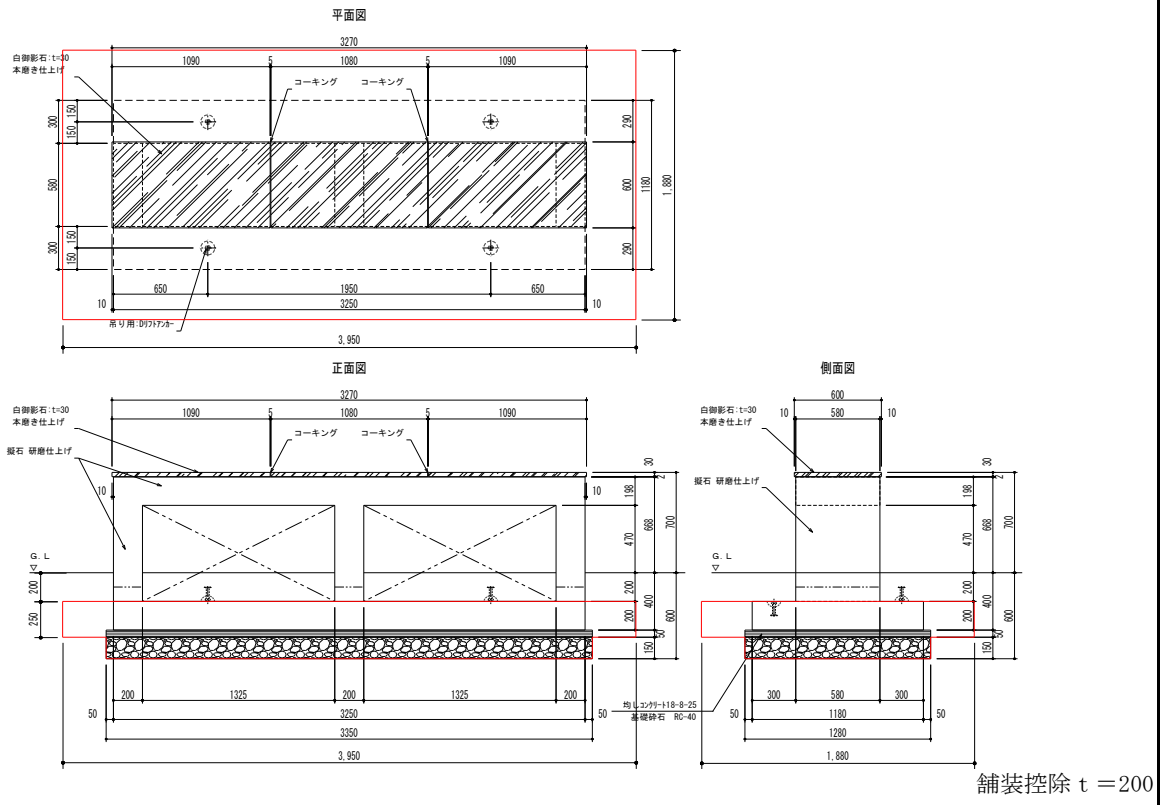

名 称	規 格	算 式	数 量
掘削		$V = (3.95 \times 1.88 \times 0.25 + 3.35 \times 1.28 \times 0.15) \times 10 = 24.997$	25.0 m <sup>3</sup>
埋戻		$V = 25.0 - 16.2 = 8.8$	8.8 m <sup>3</sup>
残土		$V = (3.35 \times 1.28 \times 0.2 + 3.25 \times 1.18 \times 0.2) \times 10 = 16.246$	16.2 m <sup>3</sup>
基面整正		$A = 3.35 \times 1.28 \times 10 = 42.880$	42.9 m <sup>2</sup>
基礎碎石	(RC-40)	$A = 3.35 \times 1.28 \times 10 = 42.880$	42.9 m <sup>2</sup>
均しコンクリート	(18-8-25)	$V = 3.35 \times 1.28 \times 0.05 \times 10 = 2.144$	2.1 m <sup>3</sup>
均し型枠	直線	$A = (3.35 + 1.28) \times 2 \times 0.05 \times 10 = 4.630$	4.6 m <sup>2</sup>
作業テーブル	擬石	$N = 10.000$	10.0 基

種 別	倉庫	単 位 数 量 計 算	10基 当り
-----	----	-------------	--------

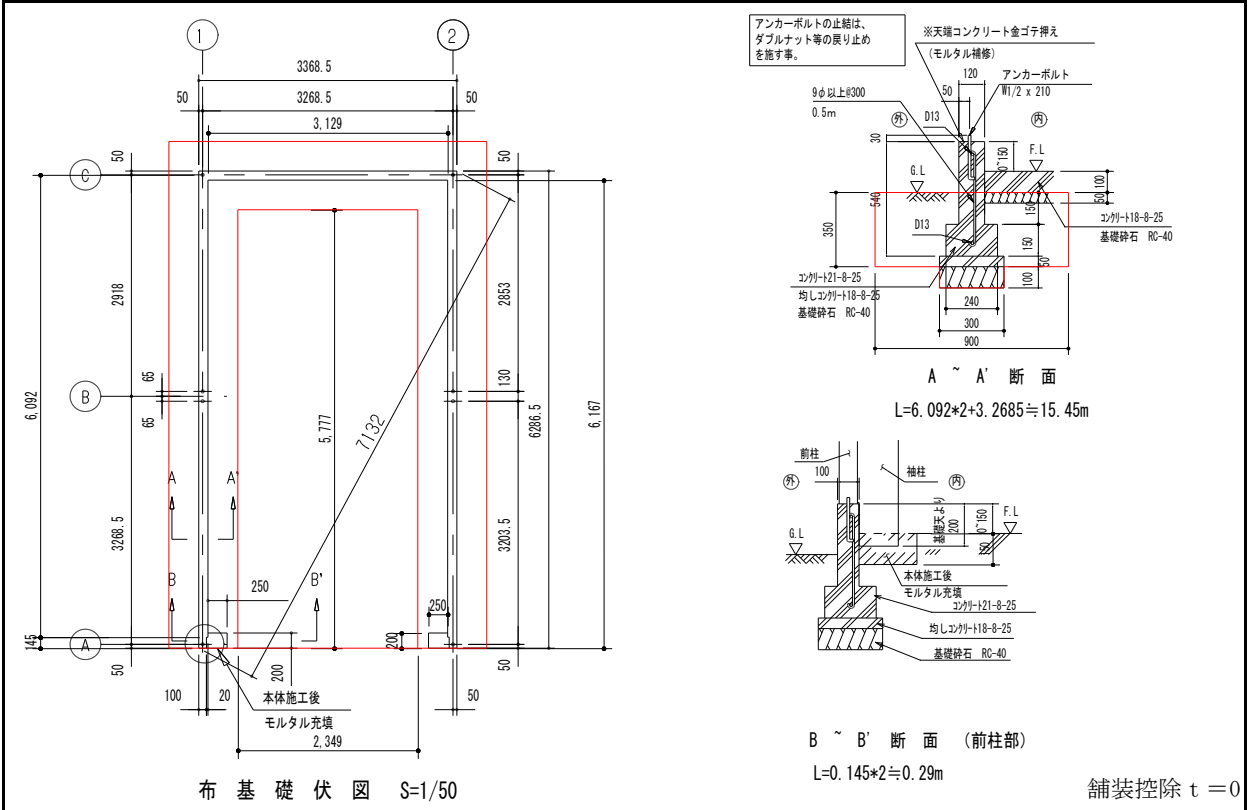

名 称	規 格	算 式	数 量
掘削		$V = ((0.9*0.35+0.3*0.1)*(15.45+0.29)+5.777*2.349*0.05)*10 = 61.088$	61.1 m <sup>3</sup>
埋戻		$V = 61.1 - 22.4 = 38.7$	38.7 m <sup>3</sup>
残土		$V = ((0.12+0.24+0.3)*0.15*15.45+(0.1+0.24+0.3)*0.15*0.29+5.777*2.349*0.05)*10 = 22.359$	22.4 m <sup>3</sup>
基面整正, 基礎碎石	(RC-40)	$A = (0.9*(15.45+0.29)+3.129*6.167)*10 = 334.625$	334.6 m <sup>2</sup>
コンクリート	(21-8-25)	$V = ((0.12*0.39+0.24*0.15)*15.45+(0.1*0.39+0.24*0.15)*0.29)*10 = 13.010$	13.0 m <sup>3</sup>
型枠	直線	$A = ((0.39+0.15)*2*(15.45+0.29)+0.12*0.39+0.24*0.15+0.1*0.39+0.24*0.15)*10 = 171.570$	171.6 m <sup>2</sup>
均しコンクリート	(18-8-25)	$V = (0.3*0.05*(15.45+0.29))*10 = 2.361$	2.4 m <sup>3</sup>
均し型枠	直線	$A = (0.05*2*(15.45+0.29)+0.3*0.05*2)*10 = 16.040$	16.0 m <sup>2</sup>
土間コンクリート	(18-8-25)	$V = 3.129*6.167*0.1*10 = 19.297$	19.3 m <sup>3</sup>
モルタル充填		$V = 0.25*0.2*0.15*2*10 = 0.150$	0.2 m <sup>3</sup>
鉄筋	D13	$L = ((15.45+0.29-0.12)/0.3*0.5+(15.45+0.29-0.12)*2)*10 = 572.733$	572.7 m
	0.995kg/m	$W = 572.7*0.995/1000 = 0.570$	0.6 t
アンカーボルト	W1/2 x 210	$N = 8*10 = 80.000$	80.0 本
コンクリート金ゴテ押え		$A = (0.12*15.45+0.1*0.29)*10 = 18.830$	18.8 m <sup>2</sup>
倉庫		$N = 10.000$	10.0 基

種 別	階段	単 位 数 量 計 算	10箇所 当り
-----	----	-------------	---------

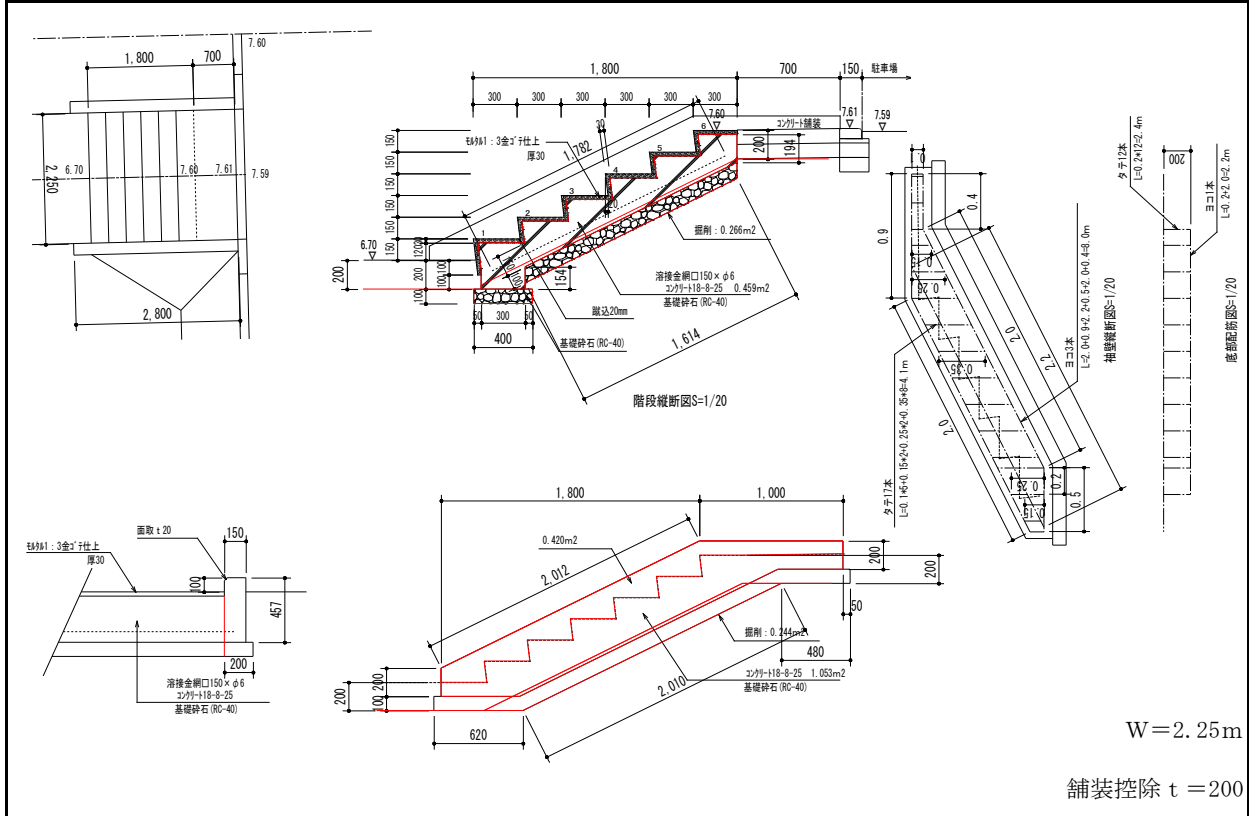

名 称	規 格	算 式	数 量
掘削		$V = (0.266 \times 2.25 + 0.244 \times 0.2 \times 2) \times 10 = 6.961$	7.0 m <sup>3</sup>
埋戻		$V = 7.0 - 7.0 = 0.0$	0.0 m <sup>3</sup>
残土		$V = (0.266 \times 2.25 + 0.244 \times 0.2 \times 2) \times 10 = 6.961$	7.0 m <sup>3</sup>
基面整正		$A = ((0.4 + 1.614) \times 2.25 + (0.62 + 2.01 + 0.48) \times 0.2 \times 2) \times 10 = 57.755$	57.8 m <sup>2</sup>
基礎碎石	(RC-40)	$A = ((0.4 + 1.614) \times 2.25 + (0.62 + 2.01 + 0.48) \times 0.2 \times 2) \times 10 = 57.755$	57.8 m <sup>2</sup>
コンクリート	(18-8-25)	$V = (0.459 \times 2.25 + 1.053 \times 0.15 \times 2) \times 10 = 13.487$	13.5 m <sup>3</sup>
型枠	直線	$A = ((0.32 + 0.154 + 0.15 \times 5 + 0.194) \times 2.25 + (1.053 \times 2 + 0.42 \times 2 + 0.2 \times 0.15 \times 4) \times 10 = 62.565$	62.6 m <sup>2</sup>
モルタル	1 : 3金ゴテ仕上 t30	$V = (0.3 \times 0.03 \times 6 + 0.15 \times 0.03 \times 5 + 0.25 \times 0.03) \times 2.25 \times 10 = 1.890$	1.9 m <sup>3</sup>
溶接金網	□150×φ6	$A = 1.782 \times (2.25 + 0.15) \times 10 = 42.768$	42.8 m <sup>2</sup>
面取	t 20	$L = (2.012 + 1.0) \times 2 \times 10 = 60.240$	60.2 m <sup>2</sup>
鉄筋	D10@200	$L = (4.1 + 8.0 + 2.4 + 2.2) \times 10 = 167.000$	167.0 m
	0.560kg/m	$W = 167.0 \times 0.560 / 1000 = 0.094$	0.09 t

種 別	転落防止柵	単 位 数 量 計 算	10m 当り
-----	-------	-------------	--------

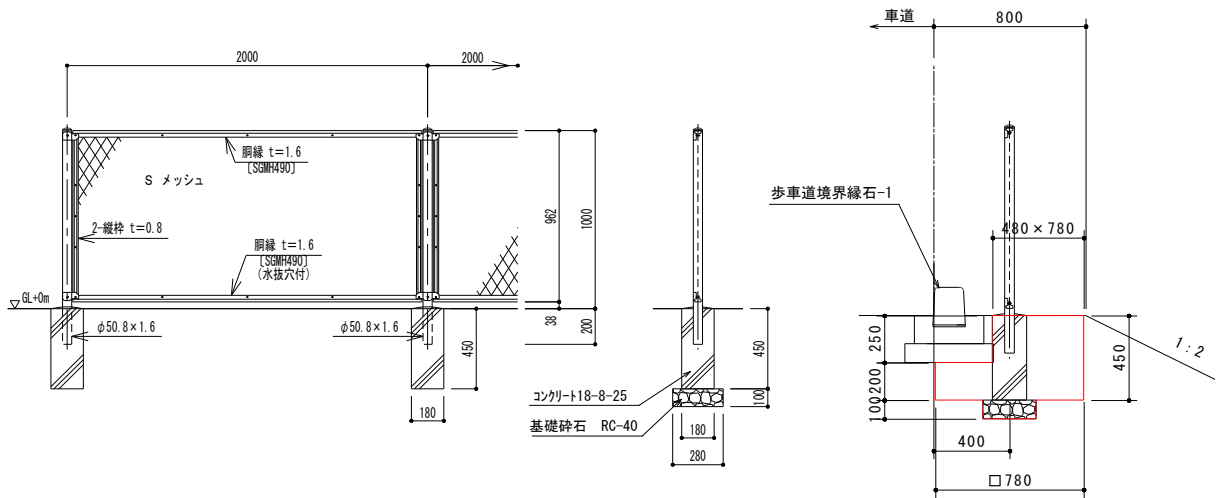

基礎N=6基/10m当り

名 称	規 格	算 式	数 量
掘削		$V = (0.78 \times 0.78 \times 0.2 + 0.48 \times 0.78 \times 0.25 + 0.28 \times 0.28 \times 0.1) \times 6 = 1.339$	1.3 m <sup>3</sup>
埋戻		$V = 1.3 - 0.1 = 1.2$	1.2 m <sup>3</sup>
残土		$V = (0.28 \times 0.28 \times 0.1 + 0.18 \times 0.18 \times 0.45) \times 6 = 0.135$	0.1 m <sup>3</sup>
基面整正		$A = 0.28 \times 0.28 \times 6 = 0.470$	0.5 m <sup>2</sup>
基礎碎石	(RC-40)	$A = 0.28 \times 0.28 \times 6 = 0.470$	0.5 m <sup>2</sup>
コンクリート	(18-8-25)	$V = 0.18 \times 0.18 \times 0.45 \times 6 = 0.087$	0.1 m <sup>3</sup>
型枠	直線	$A = 0.18 \times 0.45 \times 4 \times 6 = 1.944$	1.9 m <sup>2</sup>
転落防止柵	H=1000 メッシュ	$L = 10.000$	10.0 m



種 別	目かくしフェンス	単 位 数 量 計 算	10m 当り
-----	----------	-------------	--------

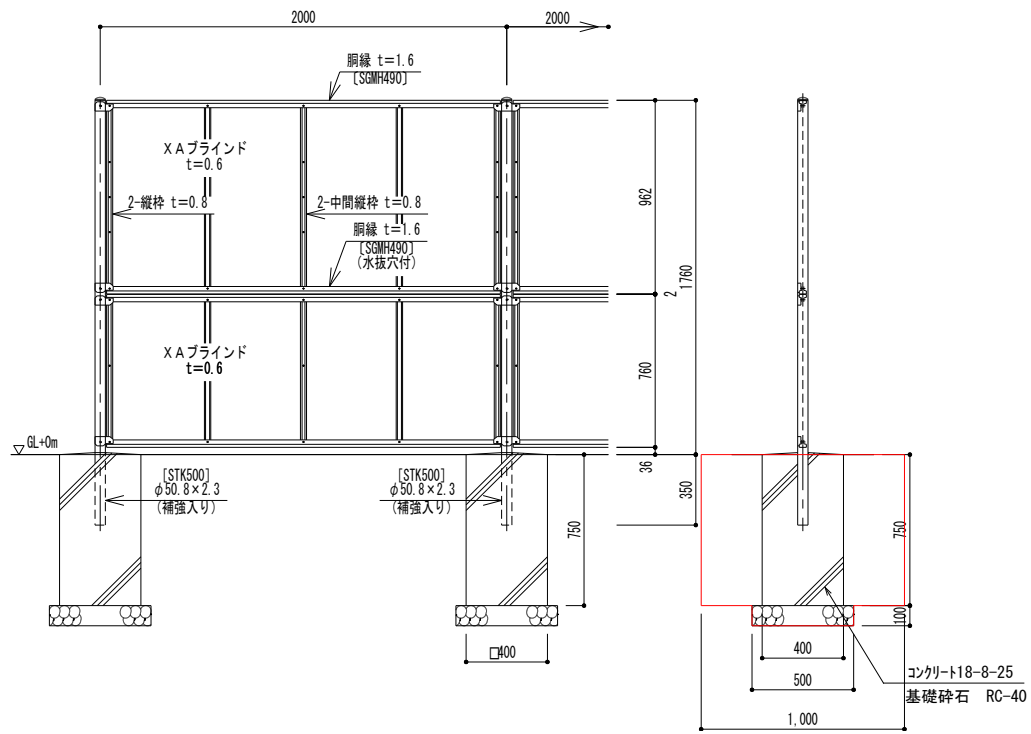

基礎N=6基/10m当り

名 称	規 格	算 式	数 量
掘削		$V = (1.0 \times 1.0 \times 0.75 + 0.5 \times 0.5 \times 0.1) \times 6 = 4.650$	4.7 m <sup>3</sup>
埋戻		$V = 4.7 - 0.9 = 3.8$	3.8 m <sup>3</sup>
残土		$V = (0.5 \times 0.5 \times 0.1 + 0.4 \times 0.4 \times 0.75) \times 6 = 0.870$	0.9 m <sup>3</sup>
基面整正		$A = 0.5 \times 0.5 \times 6 = 1.500$	1.5 m <sup>2</sup>
基礎碎石	(RC-40)	$A = 0.5 \times 0.5 \times 6 = 1.500$	1.5 m <sup>2</sup>
コンクリート	(18-8-25)	$V = 0.4 \times 0.4 \times 0.75 \times 6 = 0.720$	0.7 m <sup>3</sup>
型枠	直線	$A = 0.4 \times 0.75 \times 4 \times 6 = 7.200$	7.2 m <sup>2</sup>
目かくしフェンス	H=1800	$L = 10.000$	10.0 m

種 別	トイレ	単位 数量 計算	1箇所 当り
-----	-----	----------	--------

**基礎 数量 表**    82-1226-59-0144-1

名 称	計 算 式	数 量
基礎コンクリート (21-15-25)	$(13.78 \times 5.25 - 4.57 \times 2.345) \times 0.78 -$ $(4.025 \times 4.67 \times 2 + 5.15 \times 2.325) \times 0.53 = 21.799$ $4.57 \times 2.345 \times 0.12 = 1.286$ $21.799 + 1.286 = 23.085$	<b>23.085 m3</b>
基礎コンクリート型枠	$(13.78 + 5.25 + 2.345) \times 2 \times 0.78 = 33.345$	<b>33.345 m2</b>
捨コンクリート (18-15-25)	$(13.88 \times 5.35 - 4.47 \times 2.345) \times 0.05 = 3.189$	<b>3.189 m3</b>
捨コンクリート型枠	$(13.88 + 5.35 + 2.345) \times 2 \times 0.05 = 2.158$	<b>2.158 m2</b>
基礎砕石 t100 (RC-40)	$13.88 \times 5.35 = 74.258$	<b>74.258 m2</b>
床均し	$13.88 \times 5.35 = 74.258$	<b>74.258 m2</b>
床掘	$14.78 \times 6.25 \times 0.91 = 84.061$	<b>84.061 m3</b>
残土	$(13.78 \times 5.25 - 4.57 \times 2.345) \times 0.76 +$ $4.57 \times 2.345 \times 0.2 = 48.981$ $(13.88 \times 5.35 - 4.47 \times 2.345) \times 0.15 = 9.566$ $48.981 + 9.566 = 58.547$	<b>58.547 m3</b>
埋戻	$84.061 - 58.547 = 25.514$	<b>25.514 m3</b>
鉄筋	D10	<b>0.864 t</b>
鉄筋金網	D10 200×200	<b>0.071 t</b>
アンカーボルト	M16 L=200	<b>24本</b>

種 別	展望台	単 位 数 量 計 算	1箇所 当り
-----	-----	-------------	--------

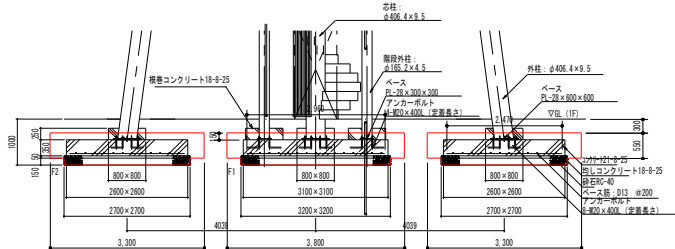
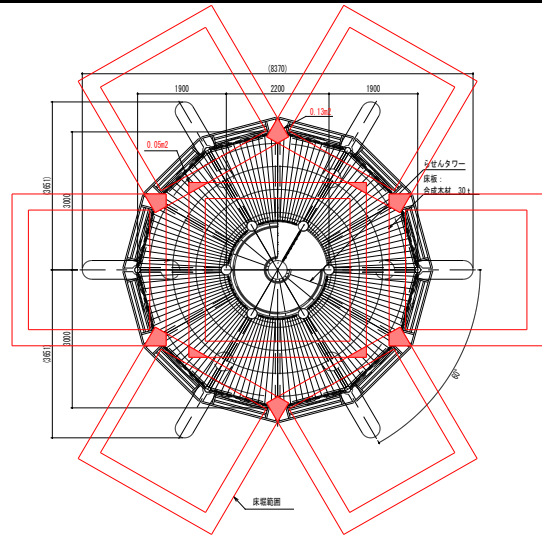

舗装除 t = 300

名 称	規 格	算 式	数 量
床 掘		$V = 3.8 \times 3.8 \times 0.55 + 3.2 \times 3.2 \times 0.15 + (3.3 \times 3.3 \times 0.55 + 2.7 \times 2.7 \times 0.15) \times 6 - (0.13 \times 6 + 0.05 \times 4) \times 0.55$	51.437 51.4 m <sup>3</sup>
埋 戻		$V = 51.4 - 29.2$	22.218 22.2 m <sup>3</sup>
残 土		$V = 3.1 \times 3.1 \times 0.35 + 0.8 \times 0.8 \times 0.15 \times 3 + 3.2 \times 3.2 \times 0.2 + (2.6 \times 2.6 \times 0.35 + 0.8 \times 0.8 \times 0.15 + 2.7 \times 2.7 \times 0.2) \times 6$	29.220 29.2 m <sup>3</sup>
基面整正		$A = 3.2 \times 3.2 + 2.7 \times 2.7 \times 6$	53.980 54.0 m <sup>2</sup>
基礎碎石	(RC-40)	$A = 3.2 \times 3.2 + 2.7 \times 2.7 \times 6$	53.980 54.0 m <sup>2</sup>
基礎コンクリート	21-8-25	$V = 3.1 \times 3.1 \times 0.35 + 2.6 \times 2.6 \times 0.35 \times 6$	17.560 17.6 m <sup>3</sup>
型 枠		$A = 3.1 \times 0.35 \times 4 + 2.6 \times 0.35 \times 4 \times 6$	26.180 26.2 m <sup>2</sup>
均しコンクリート	18-8-25	$V = 3.2 \times 3.2 \times 0.05 + 2.7 \times 2.7 \times 0.05 \times 6$	2.699 2.7 m <sup>3</sup>
均し型枠		$A = 3.2 \times 0.05 \times 4 + 2.7 \times 0.05 \times 4 \times 6$	3.880 3.9 m <sup>2</sup>
根巻コンクリート	18-8-25	$V = (0.8 \times 0.8 - 0.406 \times 0.406 \times \pi / 4) \times 0.25 \times 7 + (0.8 \times 0.8 - 0.165 \times 0.165 \times \pi / 4) \times 0.25 \times 6$	1.821 1.8 m <sup>3</sup>
ベースプレート	PL-28×300×300	N =	6.000 6.0 枚
	PL-28×600×600	N =	7.000 7.0 枚
アンカーボルト	M20×400L (定着長さ)	N = 8+4*6+8*6	80.000 80.0 本
鉄筋	D13@200	L = 2.96*15*2+2.47*12*2*6	444.480 444.5 m
	0.995kg/m	W = 444.5*0.995/1000	0.442 0.44 t

種 別

大型遊具

単 位 数 量 計 算-1

1箇所 当り

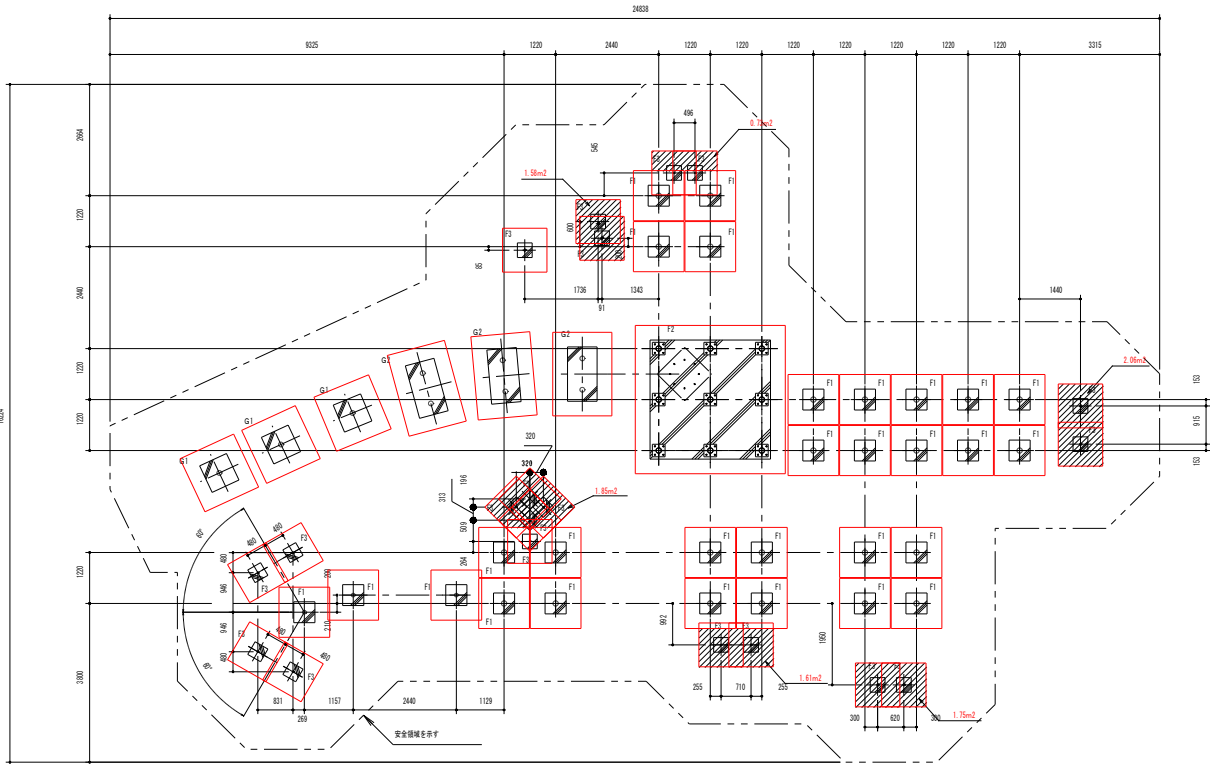

平面図 5/11/50

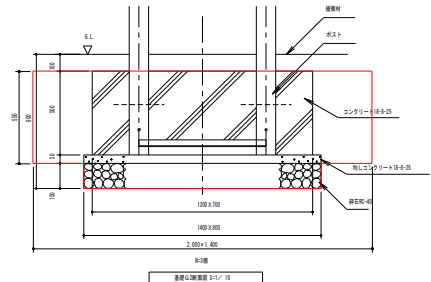
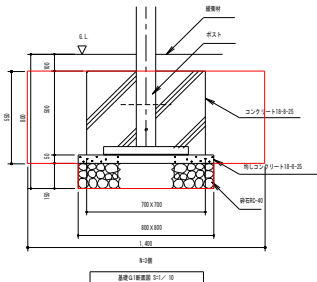
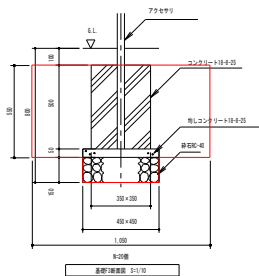
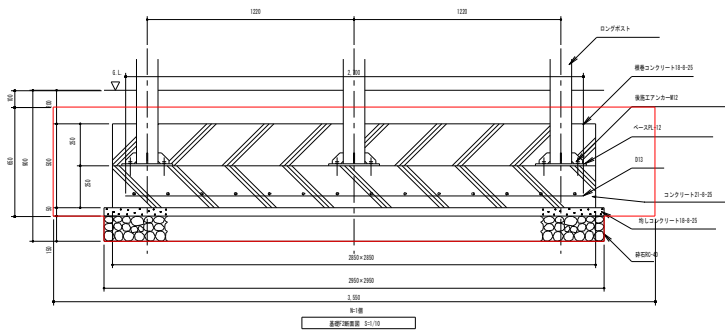
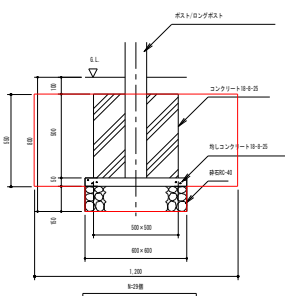

舗装控除 t = 100

種 別	大型遊具		単位 数量 計算-2	1箇所 当り
名 称	規 格	算 式		数 量
床 掘	基礎F1 N=29個	$V = (1.2 \times 1.2 \times 0.55 + 0.6 \times 0.6 \times 0.15) \times 29 = 24.534$		
	基礎F2 N=1個	$V = 3.55 \times 3.55 \times 0.65 + 2.95 \times 2.95 \times 0.15 = 9.497$		
	基礎F3 N=20個	$V = 0.45 \times 0.45 \times 0.15 \times 20 + 1.05 \times 1.05 \times 0.55 \times 5 + (0.73 + 1.58 + 2.06 + 1.75 + 1.61 + 1.85) \times 0.55 = 8.908$		
	基礎G1 N=3個	$V = (1.4 \times 1.4 \times 0.55 + 0.8 \times 0.8 \times 0.15) \times 3 = 3.522$		
	基礎G2 N=3個	$V = (2.0 \times 1.4 \times 0.55 + 1.4 \times 0.8 \times 0.15) \times 3 = 5.124$		
		合計 = 51.585		51.6 m <sup>3</sup>
埋 戻		$V = 51.6 - 16.7 = 34.880$		34.9 m <sup>3</sup>
残 土	基礎F1 N=29個	$V = (0.5 \times 0.5 \times 0.5 + 0.6 \times 0.6 \times 0.2) \times 29 = 5.713$		
	基礎F2 N=1個	$2.85 \times 2.85 \times 0.5 + 2.95 \times 2.95 \times 0.2 = 5.802$		
	基礎F3 N=20個	$(0.35 \times 0.35 \times 0.5 + 0.45 \times 0.45 \times 0.2) \times 20 = 2.035$		
	基礎G1 N=3個	$(0.7 \times 0.7 \times 0.5 + 0.8 \times 0.8 \times 0.2) \times 3 = 1.119$		
	基礎G2 N=3個	$(1.3 \times 0.7 \times 0.5 + 1.4 \times 0.8 \times 0.2) \times 3 = 2.037$		
		合計 = 16.706		16.7 m <sup>3</sup>
基面整正		$A = 0.6 \times 0.6 \times 29 + 2.95 \times 2.95 + 0.45 \times 0.45 \times 20 + 0.8 \times 0.8 \times 3 + 1.4 \times 0.8 \times 3 = 28.473$		28.5 m <sup>2</sup>
基礎砕石	(RC-40)	$A = 0.6 \times 0.6 \times 29 + 2.95 \times 2.95 + 0.45 \times 0.45 \times 20 + 0.8 \times 0.8 \times 3 + 1.4 \times 0.8 \times 3 = 28.473$		28.5 m <sup>2</sup>
基礎コンクリート	18-8-25	$V = (0.5 \times 0.5 \times 0.5) \times 29 + (0.35 \times 0.35 \times 0.5) \times 20 + (0.7 \times 0.7 \times 0.5) \times 3 + (1.3 \times 0.7 \times 0.5) \times 3 = 6.950$		7.0 m <sup>3</sup>
型枠		$A = 0.5 \times 0.5 \times 4 \times 29 + 0.35 \times 0.5 \times 4 \times 20 + 0.7 \times 0.5 \times 4 \times 3 + (1.3 + 0.7) \times 2 \times 0.5 \times 3 = 53.200$		53.2 m <sup>2</sup>
均しコンクリート	18-8-25	$V = 0.6 \times 0.6 \times 0.05 \times 29 + 2.95 \times 2.95 \times 0.05 + 0.45 \times 0.45 \times 0.05 \times 20 + 0.8 \times 0.8 \times 0.05 \times 3 + 1.4 \times 0.8 \times 0.05 \times 3 = 1.424$		1.4 m <sup>3</sup>
均し型枠		$A = 0.6 \times 0.05 \times 4 \times 29 + 2.95 \times 0.05 \times 4 + 0.45 \times 0.05 \times 4 \times 20 + 0.8 \times 0.05 \times 4 \times 3 + (1.4 + 0.8) \times 2 \times 0.05 \times 3 = 7.010$		7.0 m <sup>2</sup>
根巻コンクリート	18-8-25	$V = 2.85 \times 2.85 \times 0.25 = 2.031$		2.0 m <sup>3</sup>
根巻型枠		$A = 2.85 \times 0.25 \times 4 = 2.850$		2.9 m <sup>2</sup>
ベースプレート	PL-12	$N = 9.000$		9.0 枚
アンカーボルト	M12	$N = 9 \times 4 = 36.000$		36.0 本
鉄筋	D13@200	$L = 2.7 \times 14 \times 2 = 75.600$		75.6 m
	0.995kg/m	$W = 75.6 \times 0.995 / 1000 = 0.075$		0.08 t

種 別	アスファルト舗装撤去	単 位 数 量 計 算	100m <sup>2</sup> 当り
-----	------------	-------------	----------------------

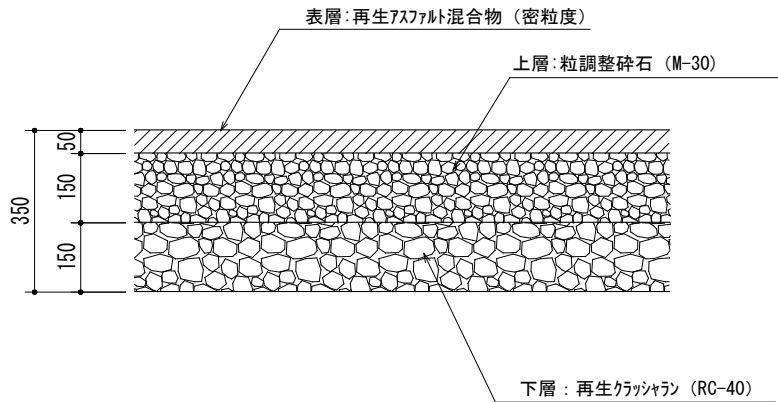

名 称	規 格	算 式	数 量
アスファルト取壊し	t=50	$V = 0.050 \times 100$	= 5.000    5.0 m <sup>3</sup>
廃材	アスコン殻 2.15t/m <sup>3</sup>	$W = 5.0 \times 2.15$	= 10.750    10.750 t

種 別	歩車道境界ブロック 撤去	単位 数量 計算	100m 当り
-----	--------------	----------	---------

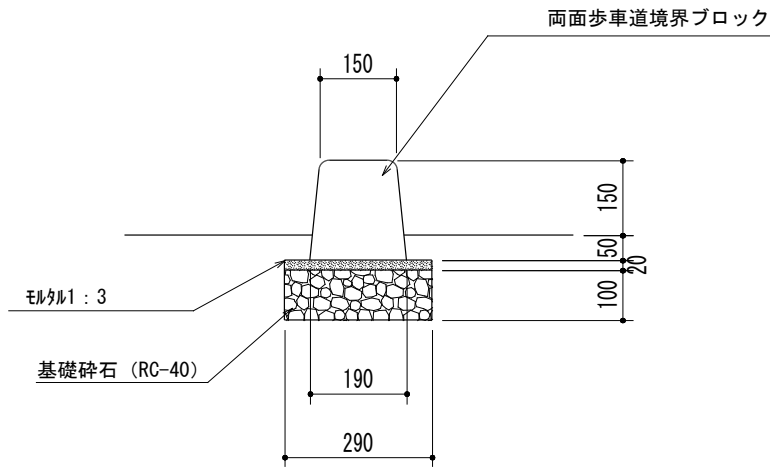

ブロック参考重量 49kg/本(0.6m)

名 称	規 格	算 式	数 量
コンクリート取壊し	無筋	$V = 0.29 \times 0.02 \times 100 = 0.580$	$0.58 \text{ m}^3$
	2次製品 L0.6m	$V = 49\text{kg}/2.5\text{t}/\text{m}^3 / 1000 \times 165\text{本} = 3.2340$	$3.20 \text{ m}^3$
廃材	Co無筋 2.35t/m <sup>3</sup>	$W = 0.58 \times 2.35 = 1.363$	$1.363 \text{ t}$
	2次製品 2.5t/m <sup>3</sup>	$W = 3.2 \times 2.5 = 8.000$	$8.000 \text{ t}$

種 別	地先境界ブロック 撤去	単位 数量 計算	100m 当り
-----	-------------	----------	---------

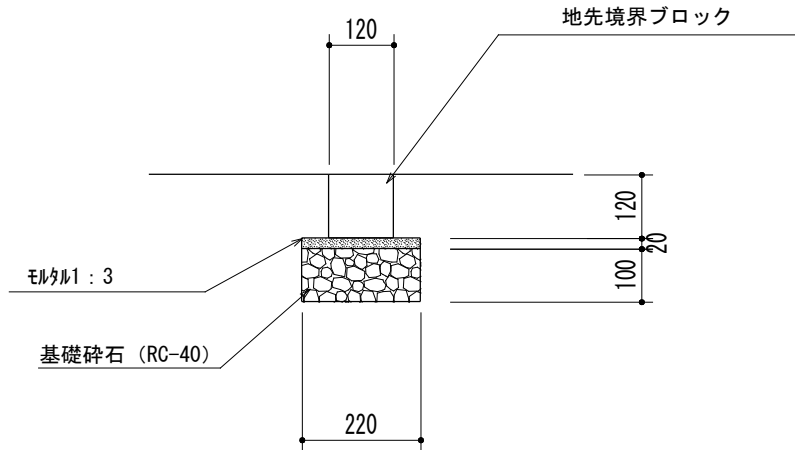

ブロック参考重量 20kg/本(0.6m)

名 称	規 格	算 式	数 量
コンクリート取壊し	無筋	$V = 0.22 * 0.02 * 100 = 0.440$	0.44 m <sup>3</sup>
	2次製品 L0.6m	$V = 20\text{kg} / 2.5\text{t/m}^3 / 1000 * 165\text{本} = 1.3200$	1.3 m <sup>3</sup>
廃材	Co無筋 2.35t/m <sup>3</sup>	$W = 0.44 * 2.35 = 1.034$	1.034 t
	2次製品 2.5t/m <sup>3</sup>	$W = 1.3 * 2.5 = 3.250$	3.250 t



種 別	車止め 撤去	単位 数量 計算	10基 当り
-----	--------	----------	--------

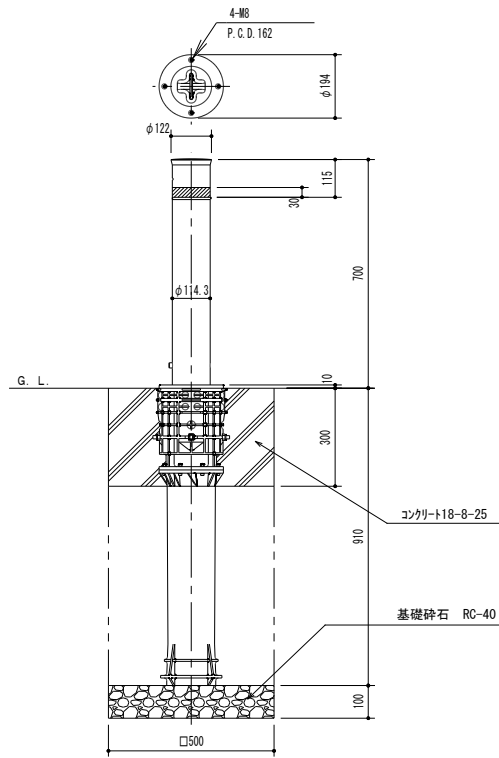

\*車止め参考重量=12.5kg/基

名 称	規 格	算 式	数 量
コンクリート取壊し	無筋	$V = (0.5 \times 0.5 - 0.114 \times 0.114 \times \pi / 4) \times 0.3 \times 10 = 0.719$	0.72 m <sup>3</sup>
廃材	Co無筋 2.35t/m <sup>3</sup>	$W = 0.72 \times 2.35 = 1.692$	1.692 t
鋼材等処分	金属くず	$W = 12.5 \times 10 = 125.000$	125.0 kg
		$= 0.125$	0.125 t
	金属くず 1.13t/m <sup>3</sup>	$V = 12.5 / 1.13 / 1000 \times 10 = 0.111$	0.11 m <sup>3</sup>

種 別	壁	単 位 数 量 計 算	1.0m 当り
-----	---	-------------	---------

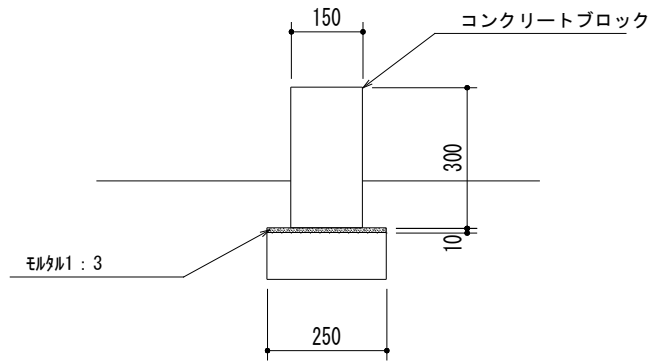

名 称	規 格	算 式	数 量
コンクリート取壊し	無筋	$V = 0.25 \times 0.01 \times 10 = 0.025$	0.03 m <sup>3</sup>
	2次製品	$V = 0.15 \times 0.3 \times 10 = 0.4500$	0.4 m <sup>3</sup>
廃材	Co無筋 2.35t/m <sup>3</sup>	$W = 0.03 \times 2.35 = 0.071$	0.071 t
	2次製品 2.5t/m <sup>3</sup>	$W = 0.4 \times 2.5 = 1.000$	1.000 t

種 別	擬木柵	単位 数量 計算	10m 当り
-----	-----	----------	--------

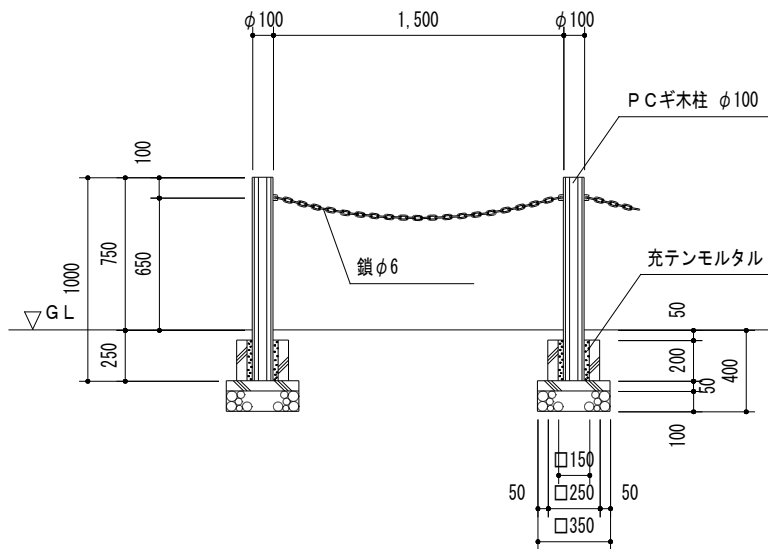

\*参考重量=19kg/m (内鎖0.65kg/m)

名 称	規 格	算 式	数 量
コンクリート取壊し	無筋	$V = (0.35 \times 0.35 \times 0.05 + 0.25 \times 0.25 \times 0.2 - 0.1 \times 0.1 / 4 \times \pi \times 0.2) \times 6 = 0.102$	0.10 m <sup>3</sup>
廃材	Co無筋 2.35t/m <sup>3</sup>	$W = 0.1 \times 2.35 = 0.235$	0.235 t
鋼材等処分		$W = 0.65 \times 10 = 6.500$	6.5 kg
		$= 0.007$	0.007 t
	金属くず 1.13t/m <sup>3</sup>	$V = 0.65 / 1.13 / 1000 \times 10 = 0.0058$	0.006 m <sup>3</sup>
廃プラ等処分		$W = (19 - 0.65) \times 10 = 183.500$	183.5 kg
		$= 0.184$	0.184 t
	廃プラ 0.35t/m <sup>3</sup>	$V = 18.35 / 0.35 / 1000 \times 10 = 0.5243$	0.52 m <sup>3</sup>

種 別	メッシュフェンス	単 位 数 量 計 算	10m 当り
-----	----------	-------------	--------

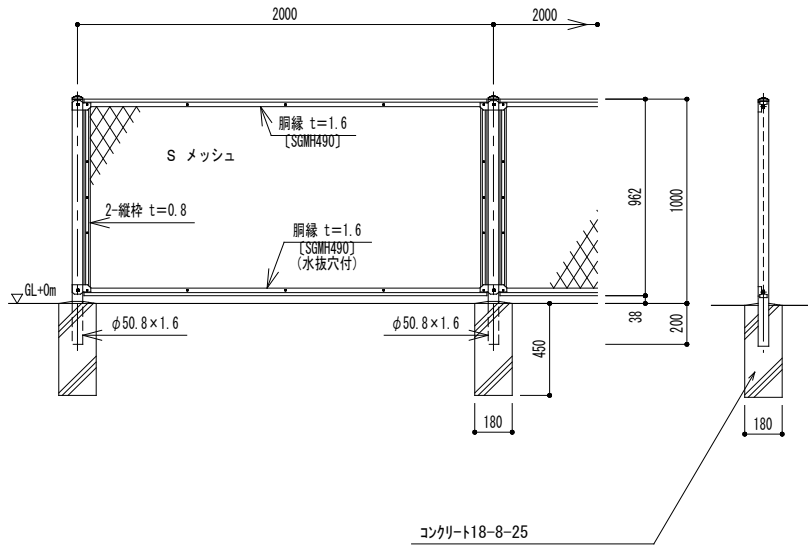

\* 金属参考重量=7.4kg/m

名 称	規 格	算 式	数 量
コンクリート取壊し	無筋	$V = (0.18 \times 0.18 \times 0.45 - 0.05 \times 0.05 / 4 \times \pi \times 0.2) \times 6 = 0.085$	0.09 m <sup>3</sup>
廃材	Co無筋 2.35t/m <sup>3</sup>	$W = 0.09 \times 2.35 = 0.212$	0.212 t
鋼材等処分		$W = 7.4 \times 10 = 74.000$	74.0 kg
		$= 0.074$	0.074 t
	金属くず 1.13t/m <sup>3</sup>	$V = 7.4 / 1.13 / 1000 \times 10 = 0.0655$	0.07 m <sup>3</sup>

種 別	給水管	単位 数量 計算	100m 当り
-----	-----	----------	---------

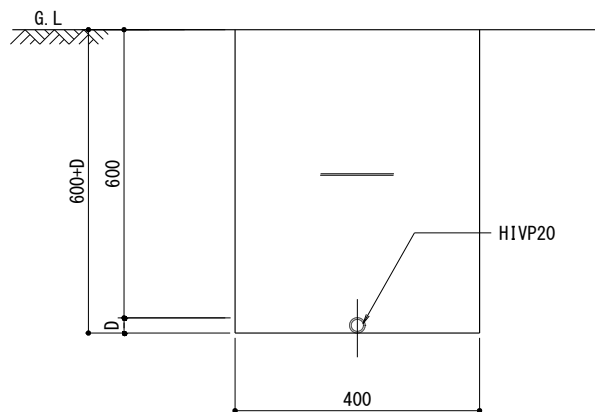

\*参考重量=0.303kg/m

名 称	規 格	算 式	数 量
廃プラ処分	廃プラ 0.35t/m <sup>3</sup>	$V = 0.303/0.35/1000*100 = 0.087$	0.09 m <sup>3</sup>
		$W = 0.303*100 = 30.300$	30.30 kg
		$= 0.030$	0.030 t

種 別	電線管	単 位 数 量 計 算	100m 当り
-----	-----	-------------	---------

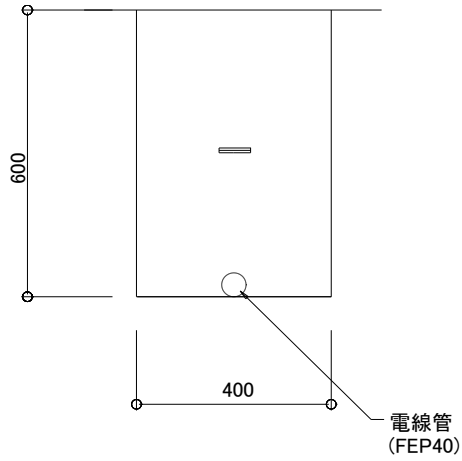

\*参考重量=0.3kg/m

名 称	規 格	算 式	数 量
廃プラ処分	廃プラ 0.35t/m <sup>3</sup>	$V = 0.3 / 0.35 / 1000 * 100$	$= 0.086$ 0.09 m <sup>3</sup>
		$W = 0.3 * 100$	$= 30.000$ 30.00 kg
			$= 0.030$ 0.030 t

種 別	H. H (ハンドホール)	単 位 数 量 計 算	10箇所 当り
-----	---------------	-------------	---------

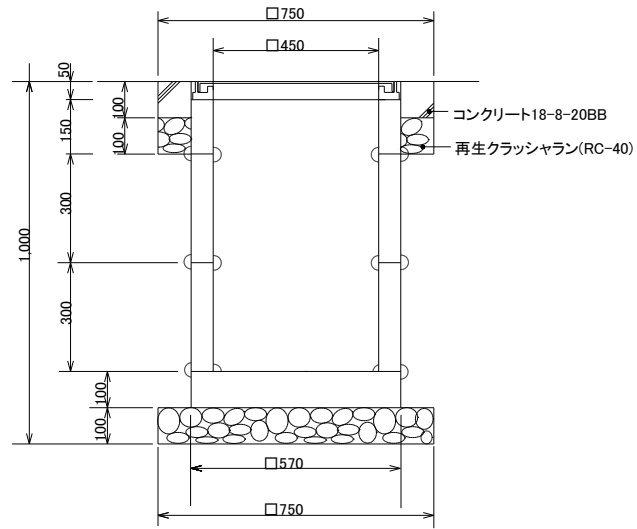

ハンドホール II 型		材料表 (10 箇所 当り)	
名 称	形状寸法	数量	単位
コンクリート	18-8-20BB	0.2	m <sup>3</sup>
底板		10.0	個
側塊	450 × 450 × 300	20.0	個
側塊	450 × 450 × 150	10.0	個
铸铁蓋	中耐重 φ450	10.0	組

\* 底板参考重量=78kg/個  
 \* 側塊H150参考重量=43kg/個  
 \* 側塊H300参考重量=85kg/個  
 \* 鉄蓋参考重量=30kg/組

名 称	規 格	算 式	数 量	
コンクリート取壊し	Co無筋	$V = \text{材料表より}$	$= 0.200$	$0.2 \text{ m}^3$
	2次製品	$V = (78+43+85*2)*10/2.5/1000$	$= 1.164$	$1.2 \text{ m}^3$
廃材	Co無筋 2.35t/m <sup>3</sup>	$W = 0.2*2.35$	$= 0.470$	$0.470 \text{ t}$
	2次製品 2.5t/m <sup>3</sup>	$W = 1.2*2.5$	$= 3.000$	$3.000 \text{ t}$
鋼材等処分	金属くず	$W = 30*10$	$= 300.000$	$300.0 \text{ kg}$
			$= 0.300$	$0.300 \text{ t}$
	金属くず 1.13t/m <sup>3</sup>	$V = 30/1.13/1000*10$	$= 0.265$	$0.3 \text{ m}^3$

種 別	インバート柵-1	単 位 数 量 計 算	10箇所 当り
-----	----------	-------------	---------

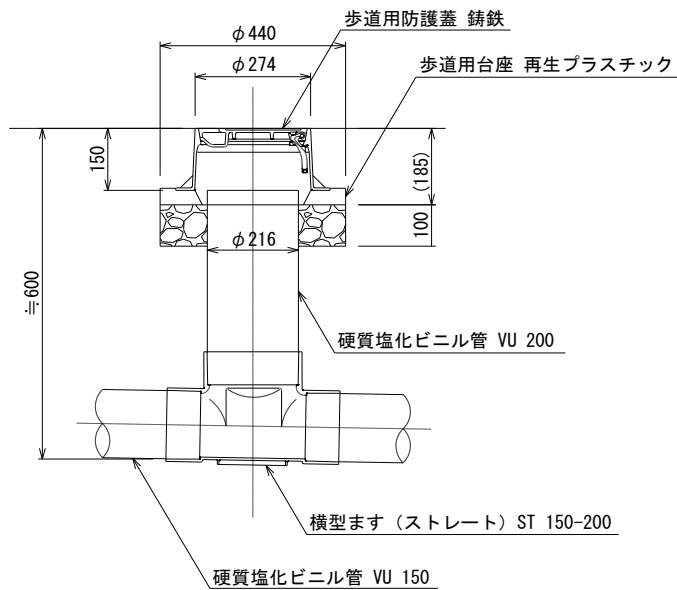

\* 廃プラ参考重量=10.129kg/m

\* 鉄蓋参考重量=12.5kg/組

名 称	規 格	算 式	数 量
廃プラ処分	廃プラ 0.35t/m <sup>3</sup>	$V = 10.129 \times 0.6 / 0.35 / 1000 \times 10$	= 0.174 0.17 m <sup>3</sup>
		$W = 0.6 \times 10.129 \times 10$	= 60.774 60.77 kg
			= 0.061 0.061 t
鋼材等処分	金属くず	$W = 12.5 \times 10$	= 125.000 125.0 kg
			= 0.125 0.125 t
	金属くず 1.13t/m <sup>3</sup>	$V = 12.5 / 1.13 / 1000 \times 10$	= 0.111 0.1 m <sup>3</sup>







種 別	浄化槽	単位 数量 計算	1 箇所 当り
-----	-----	----------	---------

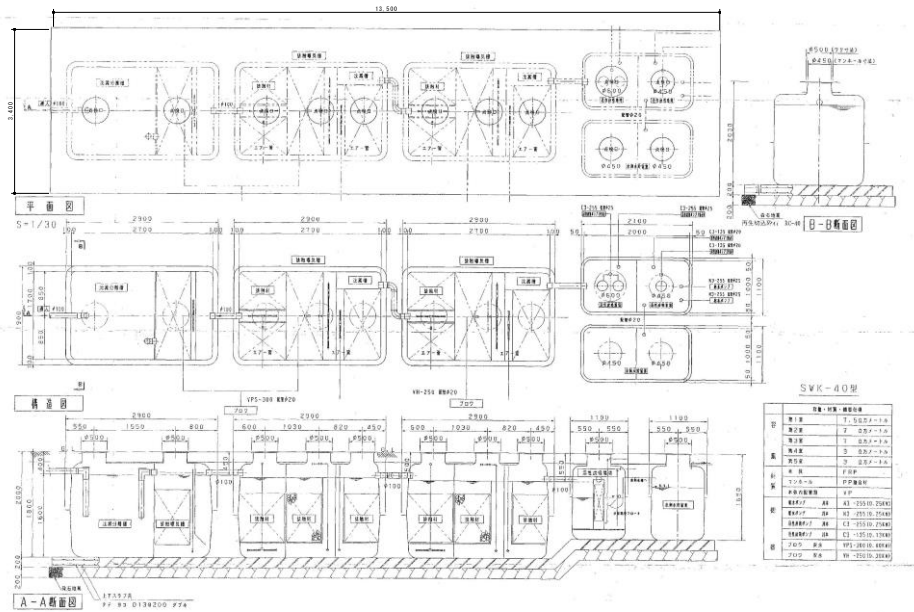

\* 鉄蓋 12組 (φ 500) 参考重量=49kg/組  
 化槽 2基 (2.1×1.1×H1.5) 参考重量=180kg/基  
 \* 浄化槽 3基 (2.9×1.9×H1.8) 参考重量=510kg/基

名 称	規 格	算 式	数 量
コンクリート取壊し	鉄筋	$V = 13.5 \times 3.4 \times 0.2$ = 9.180	9.2 m <sup>3</sup>
廃材	鉄筋 2.5t/m <sup>3</sup>	$W = 9.18 \times 2.5$ = 22.950	22.950 t
廃プラ処分	廃プラ 0.35t/m <sup>3</sup>	$V = 1890 / 0.35 / 1000$ $W = 180 \times 2 + 510 \times 3$ = 1.890	5.4 m <sup>3</sup> 1890.00 kg 1.890 t
鋼材等処分	金属くず	$W = 49 \times 12$ = 588.000	588.0 kg 0.588 t
	金属くず 1.13t/m <sup>3</sup>	$V = 49 \times 12 / 1.13 / 1000$ = 0.520	0.5 m <sup>3</sup>